

UREDITEV GLAVNEGA  
TRGA V VIPAVI

# KAZALO

|   |          |
|---|----------|
| idejna izhodišča                        | 3, 9, 10 |
| celovita zasnova območja                | 5        |
| širši prostor, promet, zeleni sistem    | 6        |
| prireditve                              | 7        |
| območje A                               | 9        |
| območje B1                              | 12       |
| območje B2, B3 in C                     | 13       |
| urbana oprema                           | 14       |
| ocena vrednosti investicije in površine | 15       |
| ponudbena cena                          | 17       |
| plakati                                 | 18       |

## IDEJNA IZHODIŠČA



Mediteranska mesta pogosto zaznamujejo mehke forme in živahni, organsko oblikovani in razgibani tlaki. Čeprav Vipava ne leži ob morju, pa v širšem prostoru predstavlja prvo primorsko mesto na poti z vzhoda proti zahodu.

**Vipava** lahko pomeni **mesto** ali **reko**, po njej pa je imenovana tudi celotna **dolina**, zato je Vipava kot reka, z njenim meandrastim tokom in deltastim izvirom pomemben element zasnove ureditve.

Zasnova Glavnega trga s tlakom in vodnim motivom napoveduje in opozarja na **izvire Vipave ter reko, ki leži v neposredni bližini** in je izvirom izjemen pojav v širšem, evropskem kontekstu (primerjava Vipave s slovenskimi Benetkami!).

**Tlak kot enotno oblikovana površina se »razlije«** čez Glavni trg v širše območje (na Cesto 18. aprila, okrog novega kulturnega doma, v atrij Lanthierijevega dvorca ter na trg na območju nekdanje cerkve sv. Marka)

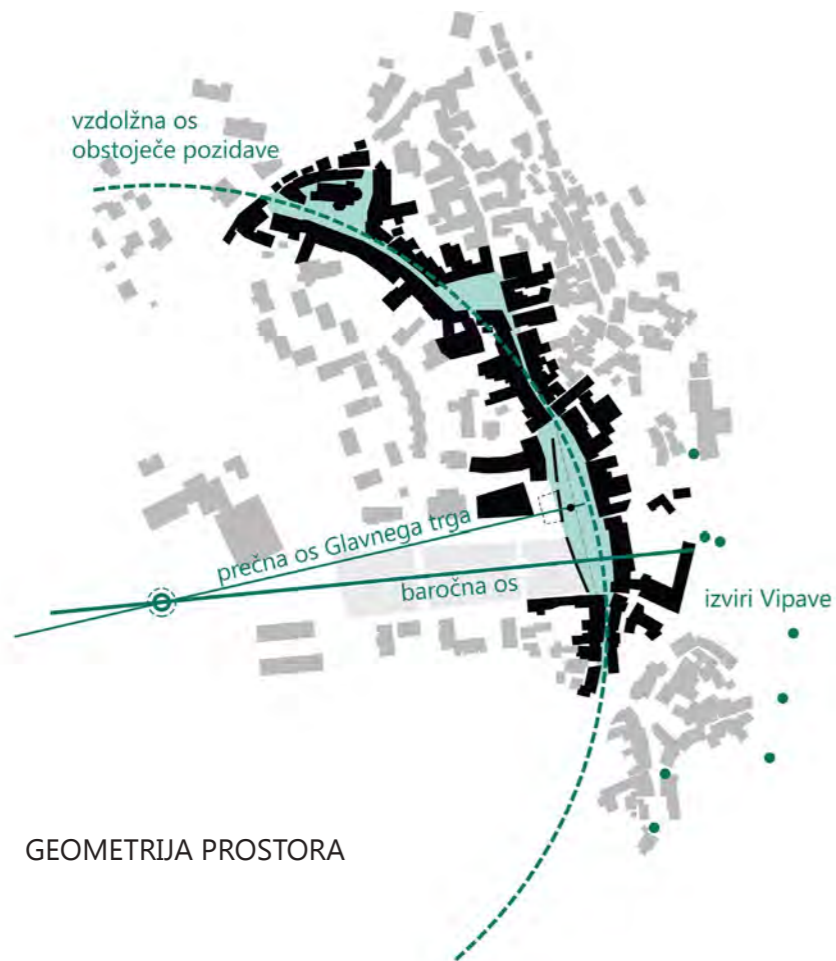

GEOMETRIJA PROSTORA

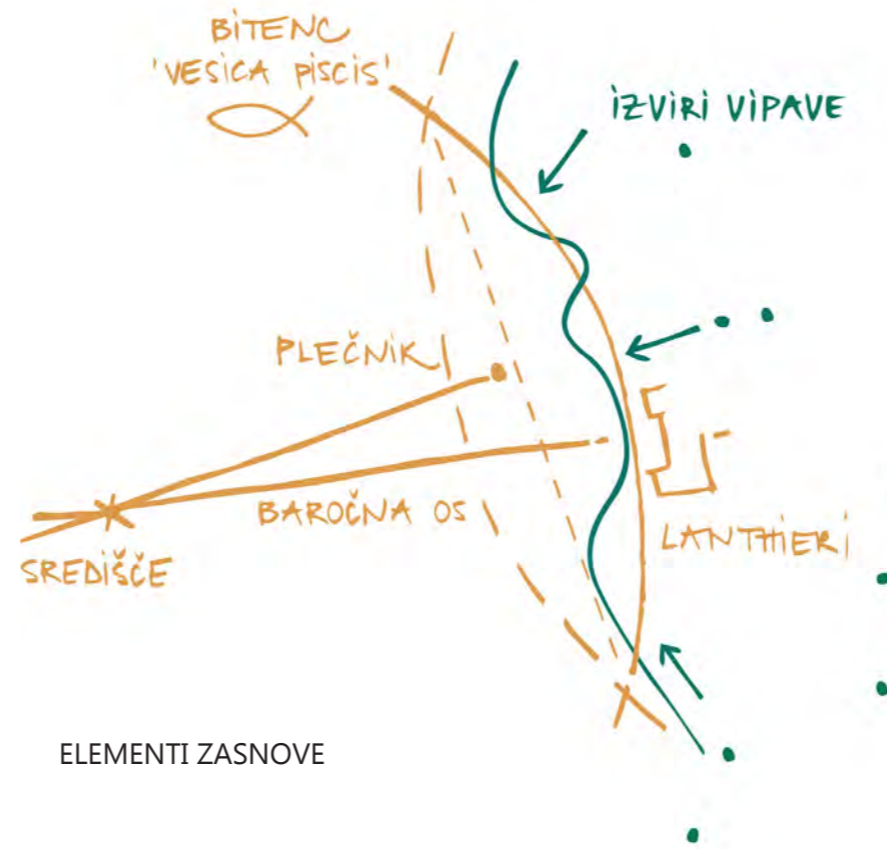

ELEMENTI ZASNOVE

Geometrijsko **izhodišče za oblikovanje tlaka leži v presečišču baročne osi, prečne osi Glavnega trga in hkrati v središču loka osi obstoječe pozidave**, ki jo oblikujejo trije trgi (Glavni trg - Trg Pavla Rušta - Trg Sv. Štefana)

**Velikost in orientacija tlaka se naslanjata na vzdolžno os obstoječe pozidave in proti izteku dominantne baročne in prečne osi trga prehajata skladno z zgodovinskim razvojem območja.**

Na vzhodnem robu Glavnega trga je tlak drobnejši in orientiran v smeri vzdolžne obstoječe pozidave, struktura pa se veča proti zahodnemu, novejšemu robu območja, kjer se tudi orientacija tlaka obrne v smer zahoda. Vipava in njena organska forma sta v tlaku prezentirani z drugačno obdelavo kamna.



KRAJINA / VODA



URBANIZEM / ZGODOVINA

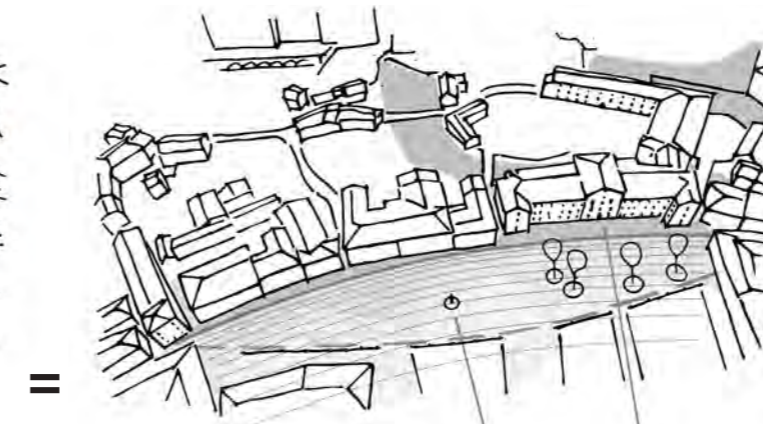

ZASNOVA TRGA

## CELOVITA ZASNOVA OBMOČJA



Tloris širšega območja

**Praznina Glavnega trga poudarja Bitenčevo zasnovno trga**, ki leži v preseku dveh krožnic (vesica piscis). Starejši, grajeni rob trga je z zahoda prezrcaljen na vzhod, putti z zelenim zaledjem pa vzpostavljajo zanimiv odnos med Lanthierijevim parkom in trgom. Umestitev Plečnikovega spomenika je centralna.

V severni del trga je zrcalno preko obeh osi trga umeščen **vodni motiv**, ki skupaj z obdelavo tlaka ponazarja bližino in izjemnost reke Vipave (8 izvirov kot šobe vodnih curkov v tleh, štokani tlakovci v formi toka Vipave v bližini območja).

**Zahodni rob trga s putti določa zeleno ozadje - volumen, ki ga tvorita drevesna in grmovna vegetacija in se nadaljuje vzdolž drevoreda ob Cesti 18 aprila.** V park pred novim kulturnim domom so umeščeni otroško igrišče, območje s klopmi v senci in zavetju, pitnik, informacijski elementi in v ozadju zid občinske stavbe, grajen iz materiala porušene cerkvice sv. Marka. Proti Goriški cesti se programi razvijejo v trgovske (tržnica, trgovina) in institucionalne (kulturni dom).

**Trte značilnih lokalnih vin** v atriju Lanthierijevega dvorca in **bosquet** v gabariti nekdanjega krila Lanthierijevega dvorca predstavljajo dodaten program, zanimiv za obiskovalce kraja.

Na žepnem trgu s ponazoritvijo **cerkvice sv. Marka v tlaku** in razgledom na delto Vipave je urejeno počivališče.

**V zaključek baročne osi (point de vue) je umeščena kinetična vetrna skulptura in pot**, ki povezuje širše sprehajalne poti z območjem Lanthierijevega parka in Glavnim trgom.

**Nova avtobusna postaja** je umeščena ob nogometno igrišče.

**Nov objekt**, ki vzpostavlja primeren odnos do obstoječega zidu stavbe občinske uprave z večnamenskim notranjim prostorom in teraso s pogledom na trg in okolico ter podzemno garažo omogoča umestitev različnih programov, od garažne hiše do kulturnega doma, tržnice in nastanitvev.

## ŠIRŠI PROSTOR / PROMET / ZELENİ SISTEM



Umestitev v širše območje



Zeleni sistem

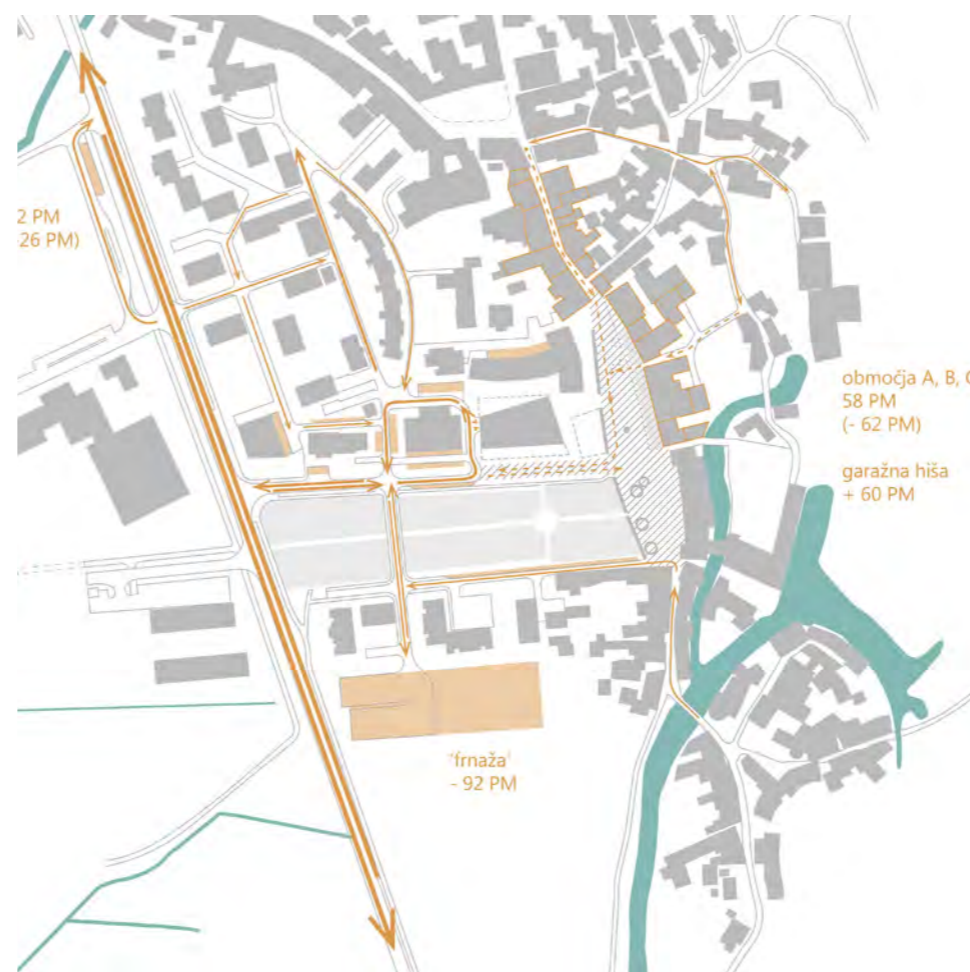

Promet

Ureditveno območje z Glavnim trgom je **vpeto v okoliški prostor s pešpotmi**, ki vodijo:

- do izvirov reke Vipave,
- v nadaljevanju baročne osi mimo vetrne skulpture do poti ob Vipavi,
- na stari grad,
- do naravoslovne tematske poti, ki vodi ob Vipavi vse do meje z Italijo.

Od Goriške ceste do Glavnega trga **se na Cesti 18. aprila postopno ukinja motorni promet**. Cesta 18. aprila je od Goriške ceste do Mercatorja dvosmerna, do novega kulturnega doma enosmerna, naprej je promet za motorna vozila prepovedan. Na Glavnem trgu se ukinja promet (razen za intervencijo in dostavo ter za izhod lastnikov garaž ob zahodni strani Glavnega trga in ulici Vojana Reharja, ki nimajo drugih dostopov - označeni z oranžno obrobo). Skladno s prometno zasnovano se ukinja parkirišča na Glavnem trgu, in tudi na skrajnem vzhodnem delu vzdolž parka Lanthieri. Parkirišča se nadomesti v podzemni garaži pod novim kulturnim domom in na območju Frnaže.

Na Cesti 18. aprila sta urejeni dve križišči, prvo služi kot izvoz ulicam predvidene pozidave ob Goriški cesti in Ulici Gradnikove brigade, drugo pa vodi v zaledne ulice, v garažo pod novim kulturnim domom in nazaj proti Goriški cesti.

**Zeleni sistem** je zasnovan tako, da poudarja:

- baročno os in povezavo z Vipavo,
- Cesto 18. aprila z drevoredom, ki seže do Glavnega trga,
- prezrcaljen vzhodni rob Glavnega trga z zasaditvijo za Bitenčevimi klopki s putti in pred novjšimi stavbami,
- drevored ob Goriški cesti, ki območje povezuje z novo avtobusno postajo.

## PRIREDITVE

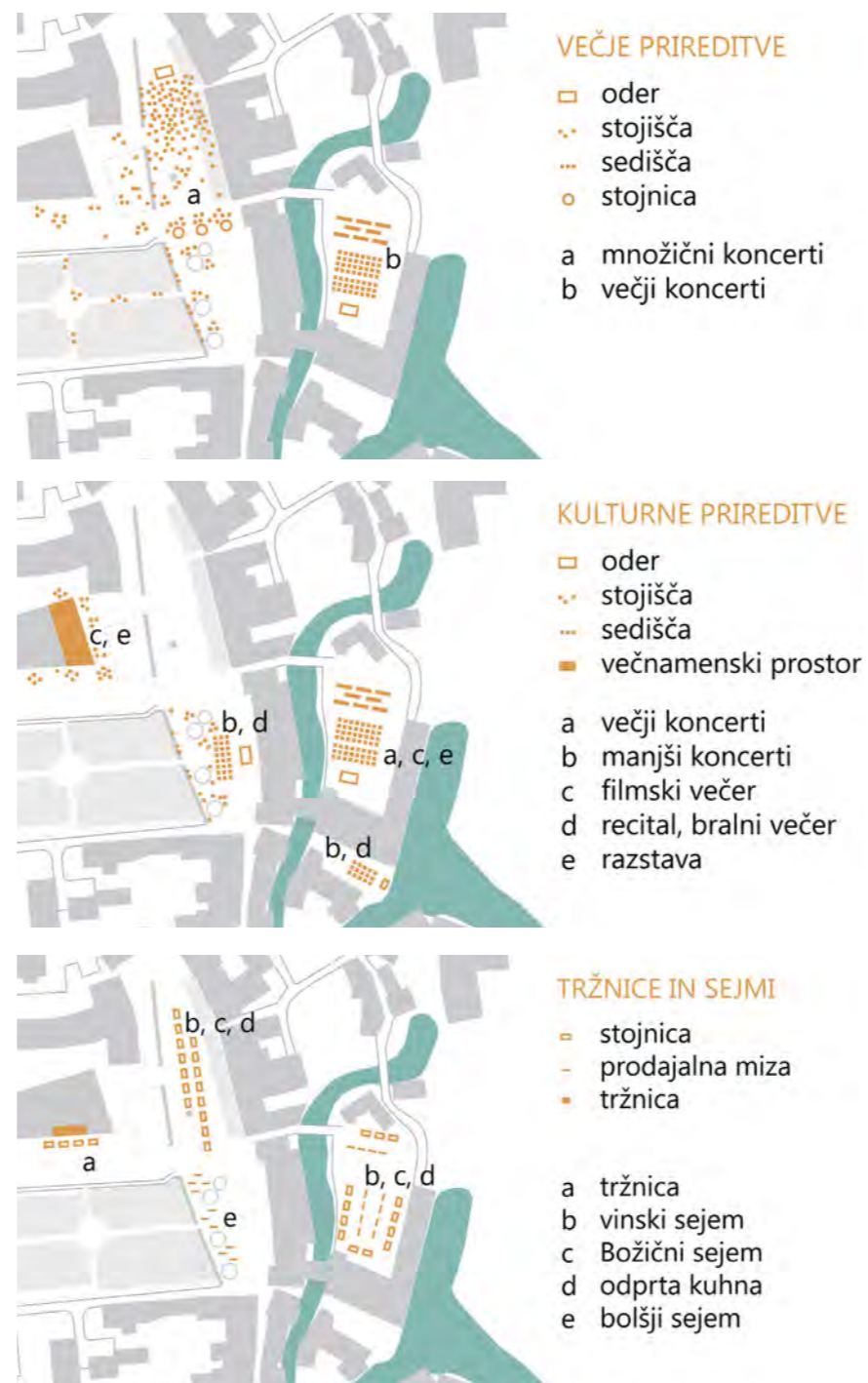

Sheme prireditev

Na območju je več možnosti za urejanje raznovrstnih **prireditvenih prostorov (manjših, večjih, komornih) in sejmov**. Nov kulturni dom omogoča raznolike programe v vhodnem, paviljonskem delu objekta ob obstoječem kamnitem zidu.

**Gostinski lokali** so umeščeni vzdolž vzhodnega grajenega robu severnega dela trga. Tende in senčniki so oblikovno enotni.

**Tržnica** je umeščena ob južno stran novega kulturnega doma. **Stojnice za sejme** se postavlja v vzdolžno os trga s primernim odmikom od Plečnikovega spomenika, kar omogoča sočasno delovanje lokalov.

**Večje prireditve** se lahko umešča v severni del trga. V času večjih prireditev se lahko ustavi delovanje fontane. Na trgu se odvijajo javne prireditve s prostim vstopom, v atriju Lanthierijevega dvorca so umeščene ostale prireditve.

**Manjše prireditve na prostem** se lahko umešča tudi v večnamenski prostor ali na teraso kulturnega doma, pred Lanthierijev dvorec v južni del trga ali na žepni trg s prezentirano cerkvico sv. Marka.

UMESTITEV VODNEGA MOTIVA  
KOT PROTIUTEZ PLATANAM

GLAVNI TRG 1:200

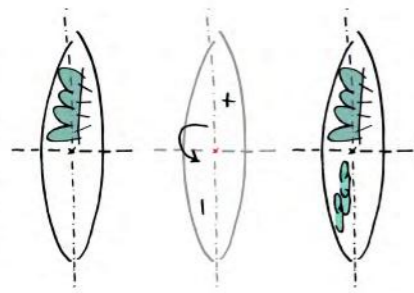

- gostinski vrt
- depozitiven zasaulive za pruti
- vodni motiv
- obstoječi pruti
- obstoječa klop
- nova palana
- stopnica
- obstoječa drevesa
- zasaulive za pruti
- otroško igrališe
- obstoječa drevo
- drevored
- vodilna linija
- krožna klop
- krožna stop
- sedalo

PREREZ 2



- nov objekti
- garaža
- obstoječi kamniti zid
- fontane
- obstoječa drevesa
- prilink
- klop
- otroško igrališe
- klop
- gimnazijska klop
- pruti
- obstoječa klop
- odvodnjavanje
- linijsko odvodnjavanje
- odvodnjavanje
- laktivna oznaka
- gostinski vrt

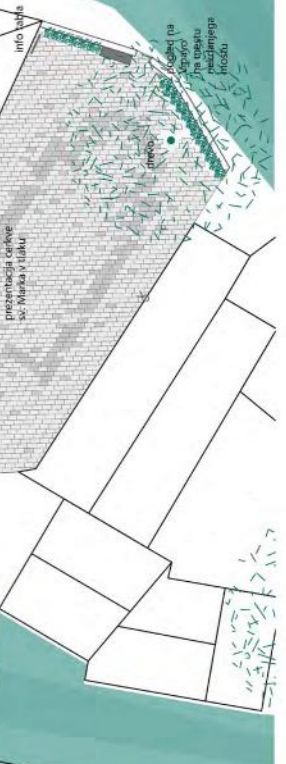
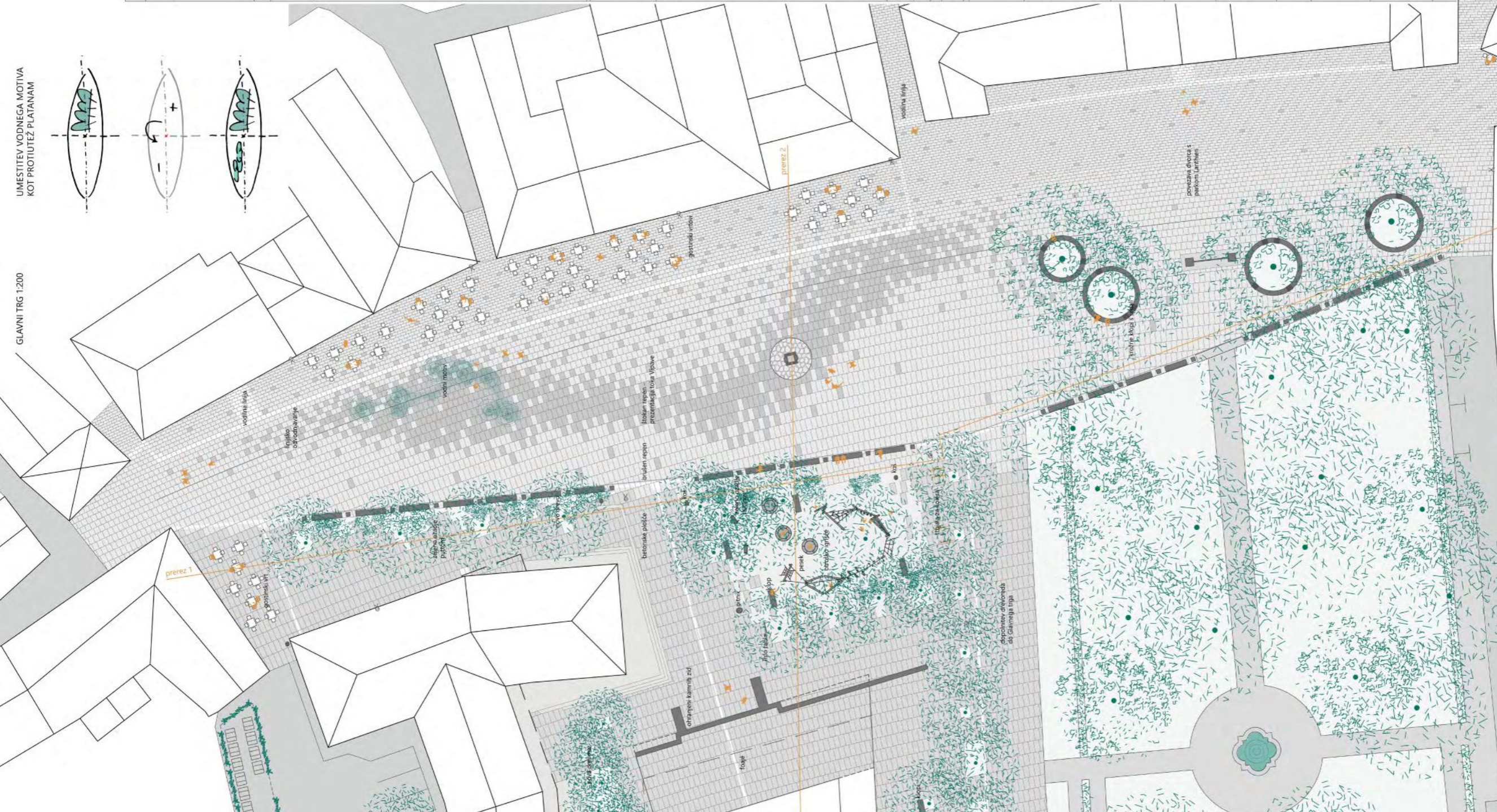

prerazna crtica v: Marka v loku

info tiska

info tiska



## OBMOČJE A

Glavni trg je zasnovan kot odprta javna površina, na kateri dominira **Plečnikov spomenik**. Na južnem koncu ga zaključujejo platane med Lanthierijevim parkom in dvorcem, na severnem pa vodni motiv, ki ponazarja deltast izvir reke Vipave.

Umestitev vodnega motiva poudarja simetrijo trga - prezrcaljen je čez njegovo prečno in vzdolžno os, kot jo definira Plečnikov spomenik. Vodni motiv na severu trga uravnoteži program, ki privlači različne uporabnike, na trg vnaša dinamiko in ponuja možnosti za ohlajitev v poletnem času.

**Vodni motiv sestavlja 8 fontan** (šobe vodnih curkov v tleh), od katerih je vsaka označena s posameznim imenom izvira. Vodni curki so namenjeni igri in hlajenju v vročih poletnih dneh.

Vipava je v zasnovi ponazorjena tudi z vzorcem v tlaku, ki se kaže v drugačni obdelavi in hkrati členi trg na severni in južni del. **Motiv Vipave se v tlaku izrazi s štokanimi tlakovci**, ki od vodnega motiva »vzvalovijo« čez trg, pri tem pa povzemajo obliko Vipave z njenim mrtvim rokavom v bližini dvorca Zemono. Na območju med dvorcem in parkom Lanthieri se vzorec zabriše, tako, da je v južnem delu trga tlak enovit in zvezno povezuje двореc s parkom, kar še poudarjajo obstoječa, izvorna vrata nekdanjega vhoda v park.

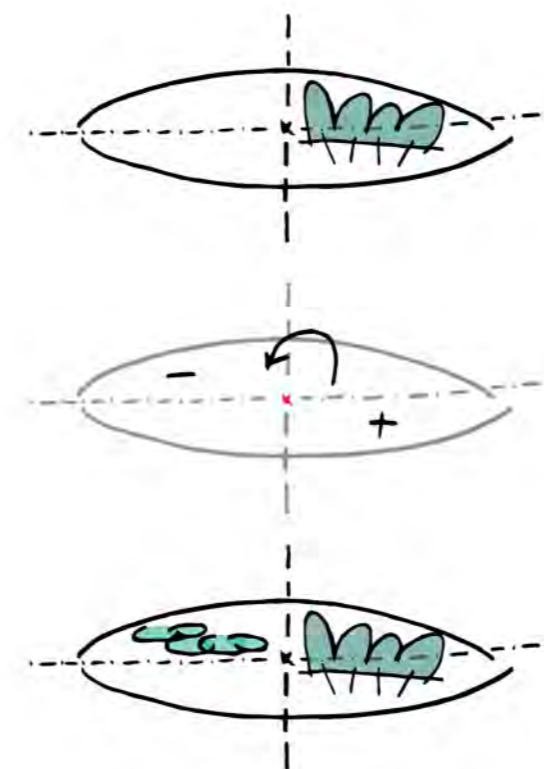
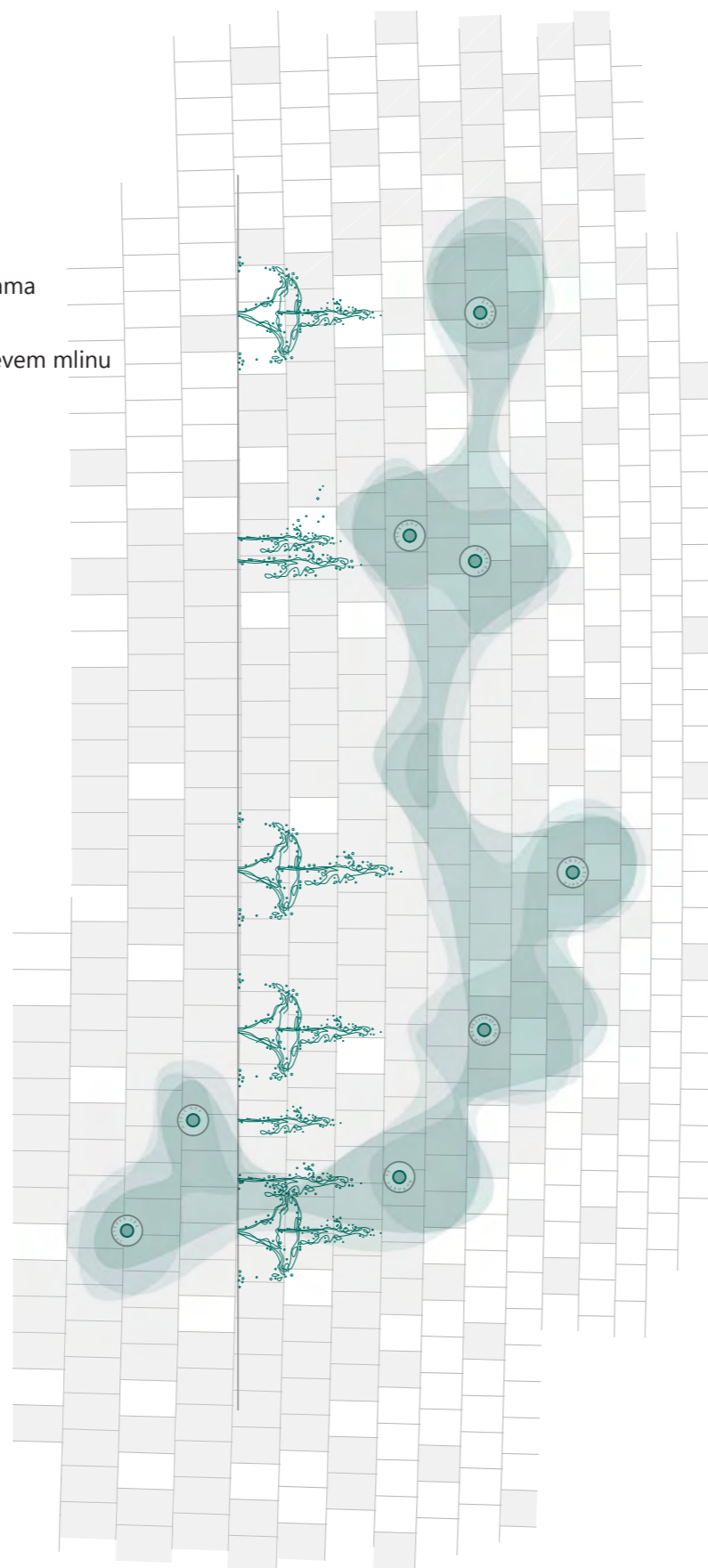
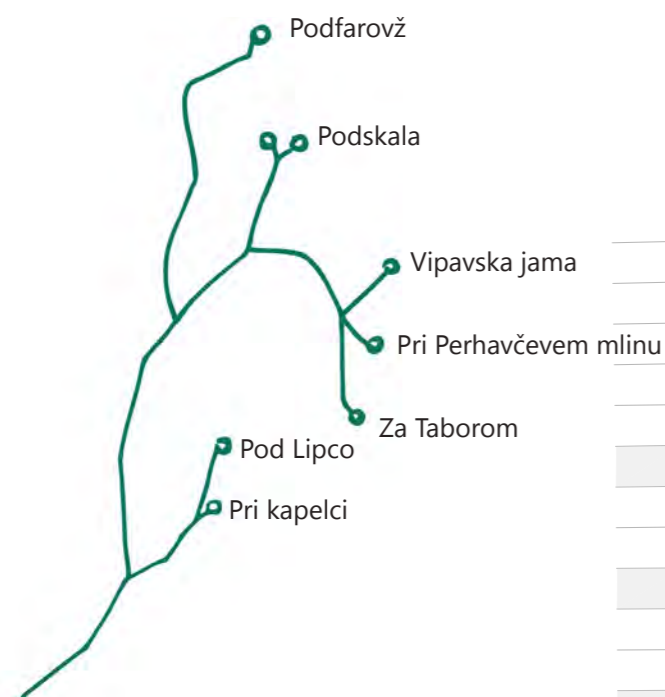

Umestitev vodnega motiva kot protiutež platanam



Shema delte Vipave, shema vodne šobe z označbo imena izvira, tloris vodnega motiva, Vipava z mrtvim rokavom v bližini dvorca Zemono - izhodišče za zasnovo vodnega motiva

## IZBOR DIMENZIJ TLAKOVCEV

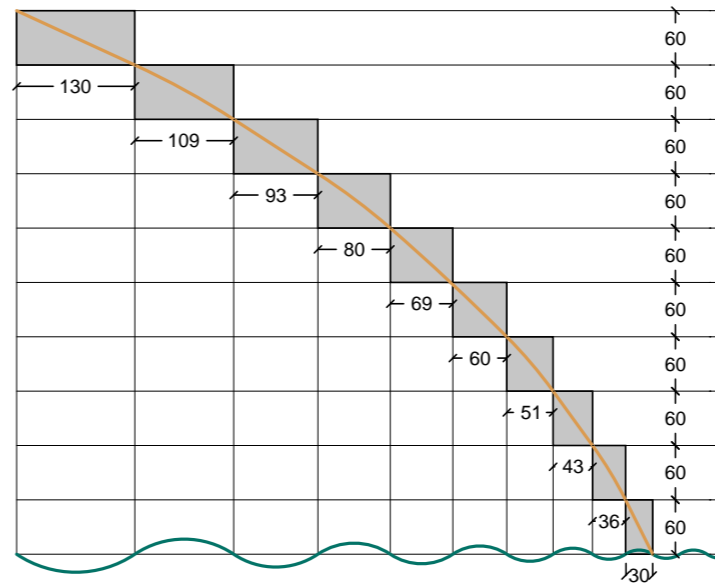

Tlak zvezno prehaja od majhnega do velikega formata in od vzdolžne do prečne orientacije v smeri od vzhoda proti zahodu in se tako **podobno kot voda, mehko preljuje čez trg.**

Ob vzhodnem, s stavbami definiranim robu struktura tlakovanja poudarja vzdolžno os trgov (sv. Štefana - Ruštov - Glavni trg), ob zahodnem, s putti in novim kulturnim domom definiranim robu, pa prečno smer, ki jo določata baročna os in prečna os trga. **Na območju trga se velikost tlakovcev v prečni smeri postopoma spreminja.**

Prehajanje velikosti tlaka in s tem orientacije določa ločna oblika robu trga. Spreminjanje prečne stranice tlaka na območju trga je eksponentno, medtem ko vzdolžna stranica ostaja nespremenjena. Tlak spreminja velikost na območju trga, na njegovih robovih pa se dimenzije ustalijo.

Sicer pravokotni tlakovci so položeni v loku velikega merila. Zaradi velikosti radija (406 m) bo izvedba s pravokotnimi tlakovci mogoča. Zaobljenost loka, vzdolž katerega bo tlak položen, bo mogoče kompenzirati z zelo blagimi lomi ali s fugami. Pri prečni dimenziji plošče 130 cm se fuga pri posamezni plošči širine 60 cm razširi za 1,2 mm oziroma za približno 1 cm na vsakih 8 plošč.

Z Glavnega trga se proti žepnemu trgu na jugu območja ob reki Vipavi in v atrij Lanthierijevega dvorca tlak nadaljuje enakomerno z najmanjšo dimenzijo tlakovcev, proti kamnitim klopem s putti in Cesti 18. aprila pa z večjo dimenzijo tlakov.

Izbrani material za tlak trga je **repenski apnenec**. Osnovna obdelava je **brušena**, rokav Vipave je nakazan s **štokano obdelavo**, cerkvice sv. Marka v žepnem trgu ob Vipavi pa z **odbitim rezom**, ki ima drugačno teksturo.

Medtem ko je za tlak na Glavnem trgu in vzhodno od njega uporabljen lokalni repen, se material tlaka na zahodni strani območja zamenja z **umetnim kamnom - betonom**, ki se vzdolž Ceste 18. aprila na površinah za pešce nadaljuje kot **liti beton**.

Otroško igrišče in površine pod drevesi za potezo klopi s putti se uredijo kot **utrjene peščene površine**. Kot varnostna podlaga pod igrali se uporabi prodec.

## DETAJL TLAKA

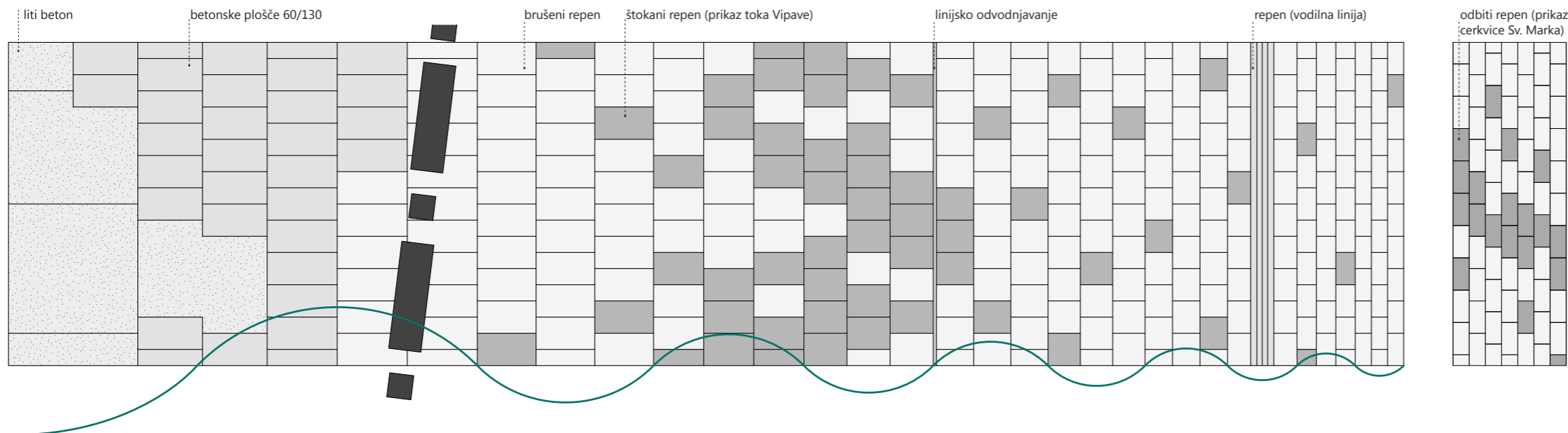



Zahodni rob trga definirajo **kamnite klopi s putti**, za katerimi je urejen **zeleni rob**, ki prehaja od Lanthierijevega parka proti severu in tako park povezuje s trgom. Ozelenjen prostor za putti hkrati poudarja prezrcaljene robove, kot jih je zasnoval Bitenc, višje posamezne grmovnice nudijo puttom ozadje, drevesna vegetacija pa v parterju še vedno omogoča vidni stik s trgom. V gaju med novim kulturnim domom in putti je urejen **prostor za igro in druženje v senci: manjše igrišče, klopi, pitnik, informacijska tabla, stojala za kolesa**.

Na vzhodnem robu trga je preveden **prostor za gostinsko opremo** (označen z žeblički v tleh). Predvidene so **označbe za slepe in slabovidne** tam, kjer je to nujno potrebno (uporabijo se obstoječi grajeni robovi, razen vzdolž lokalov in na mestih) s povezavami, kjer so zaradi prekinitev in prehodov potrebne.

Na žepnem trgu na jugu območja je urejeno **razgledišče s pogledi proti izvirom Vipave, info tabla in možnosti za počitek v senci**. Del kamnitega zidca je nadomeščen s steklenim panelom, da je stik z reko še bolj poudarjen na mestu kjer je nekoč stal most.

Prazen trg omogoča umeščanje manjših in večjih dogodkov. V času večjih prireditev se lahko zapre fontana in se tako zagotovi več prostora v severnem delu trga.

## OBMOČJE B1



Cesta 18. aprila je zasnovana kot **vstopna cesta v središče Vipave**. Vstop je poudarjen z drevoredom, ki se ga mestoma dopolni, tako, da vodi tudi mimo novega kulturnega doma in igrišča do Glavnega trga. **Promet se od Goriške ceste proti Glavnemu trgu postopoma umakne**, tako da vzhodnem delu **tlakovana površina postopno preide v trg**. Vzhodni del Ceste 18. aprila je zaprt za promet razen za intervencijo, dostavo ter lokalni dovoz.

Površine za pešce ob cesti so tlakovane z litim betonom in zvezno opremljene z drevoredom, v zaledju pa so tako pločniki kot cesta asfaltirani.

Pred Mercatorjem so urejena parkirišča, manjša vstopna ploščad s klopjo in stojala za kolesa. Zaledni del Ceste 18. aprila je zasnovan kot servisni, namenjen lokalnim stanovalcem in obiskovalcem lokalov. Za stanovalce obstoječega poslovno stanovanjskega objekta so urejena z drevjem delno osenčena parkirišča. Obstoječi ekološki otok se uredi in obda z ozelenjeno ograjo.

**Zasnova novega kulturnega doma ohranja in poudarja zgodovinsko pomemben obstoječi zid**, grajen s kamnom iz cerkvice sv. Marka. Novi kulturni dom je od tega zidu umaknjen, med zid in novi objekt pa je umeščen pritlični večnamenski prostor - foajé, kjer se lahko zbira občinstvo pred obiskom prireditev in umeščajo razstave ipd.

Pritlični gabariti objekta na južni strani nadaljujejo linijo pozidave ob Cesti 18. aprila, na severni pa vzpostavijo odnos z obstoječim objektom. Med njim in novim kulturnim domom se uredi **manjši, intimni, parkovni prostor, namenjen lokalnim stanovalcem in obiskovalcem okoliških lokalov**.

Zasnova novega objekta omogoča umestitev **odprte terase na streho večnamenskega prostora**, od koder je lep razgled na trg in Lanthierijev park. V zgornji etaži je možno umestiti nastanitvene dejavnosti, v kletni etaži pa parkirišča, z uvozom z zahodne strani objekta. **Tržnica** je umeščena v južni, pritlični del objekta, kjer je zaščitena pred burjo in nadaljuje niz dejavnosti vzdolž Ceste 18. aprila.

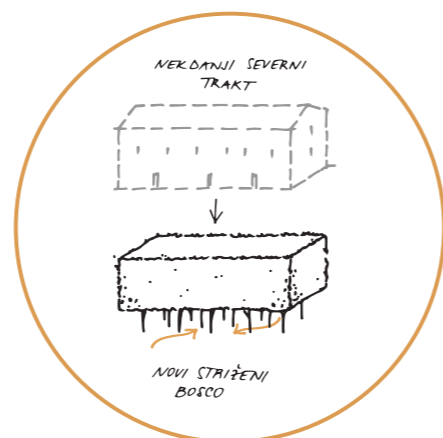
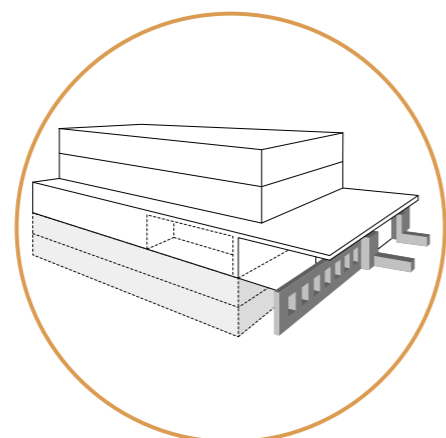
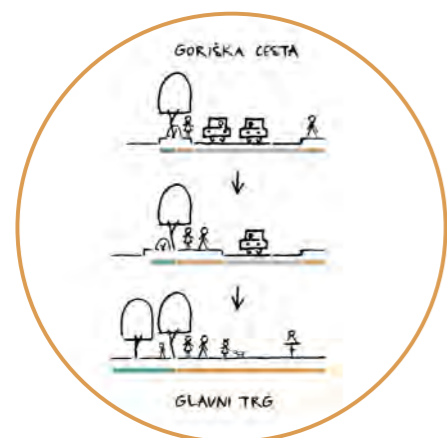

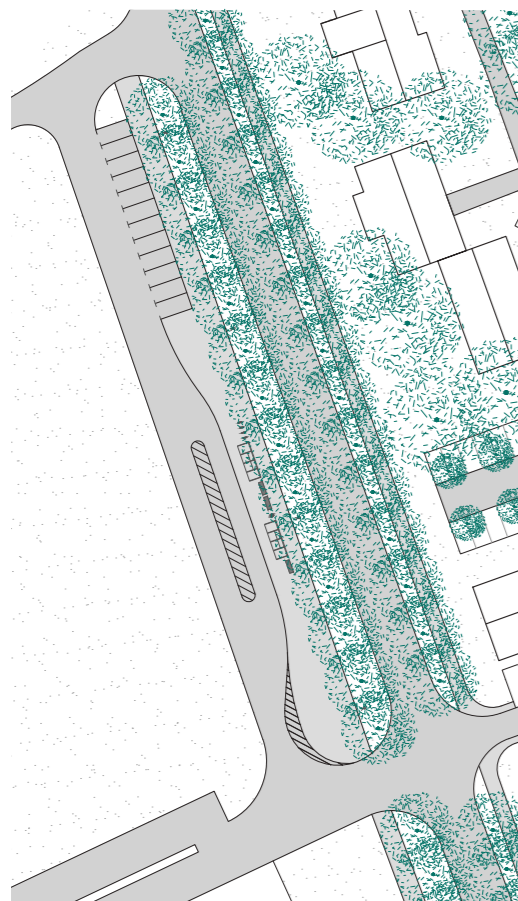

## OBMOČJA B2, B3 in C

V atriju Lanthierijevega dvorca je v volumnu nekdanjega četrtega objekta dvorca urejen **bosquet iz rezane drevnine, zasnovane v quincunx geometriji**, pod katerim so v blago peščeno brežino umeščene klopi. Prostor je lahko namenjen manjšim prireditvam na prostem, druženju ali pa deluje kot dodatni prostor avditorija ob večjih prireditvah v atriju.

Na zid, ki proti vzhodu omejuje atrij Lanthierijevega dvorca je umeščena konstrukcija, po kateri se vzpenjajo **trte najznačilnejših vin Vipavske doline**.

Tlak s trga se proti izhodu iz atrija nadaljuje v enakomerni strukturi.

**Nova avtobusna postaja** je urejena ob nogometnem igrišču. Urejen je prostor za dva avtobusa in avtobusna čakalnica s pripadajočo opremo (nadstrešek, klopi, koši za smeti, osvetlitev, stojala za kolesa). Omogočeno je čakanje avtobusov brez oviranja ostalega prometa. Ohranja se tudi del parkirišč za avtomobile.

**Alternativno območje za avtobusno postajo** leži v baročni osi, zato je manj primerno za postavitve avtobusnega postajališča in se uredi kot podaljšek poti, ki vodi vse do reke Vipave, ob kateri se bodo uredile sprehajalne poti. Glavni trg bo tako preko parka Lanthieri in poti ob Vipavi vpet v eno od okoliških krožnih sprehajalnih poti.

**Na območju C** je Cesta 18. aprila zasnovana kot zvezna dostopna pot do Glavnega trga. Ulica, ki vodi skozi novo predvideno sosesko, se v južnem delu za obstoječim stanovanjskim objektom, v katerem je tudi lekarna, naveže na Cesto 18. aprila preko obstoječega izvoza pri Mercatorju, kar omogoča bolj zvezno pot za pešce in ohranitev več obstoječih dreves.

Drevored se dopolni. Ob novem dominantnem objektu na križišču Ceste 18. aprila in Goriške ceste se uredi ploščad z drevesi in prostori za sedenje, ki napoveduje ureditev vzdolž Ceste 18. aprila.

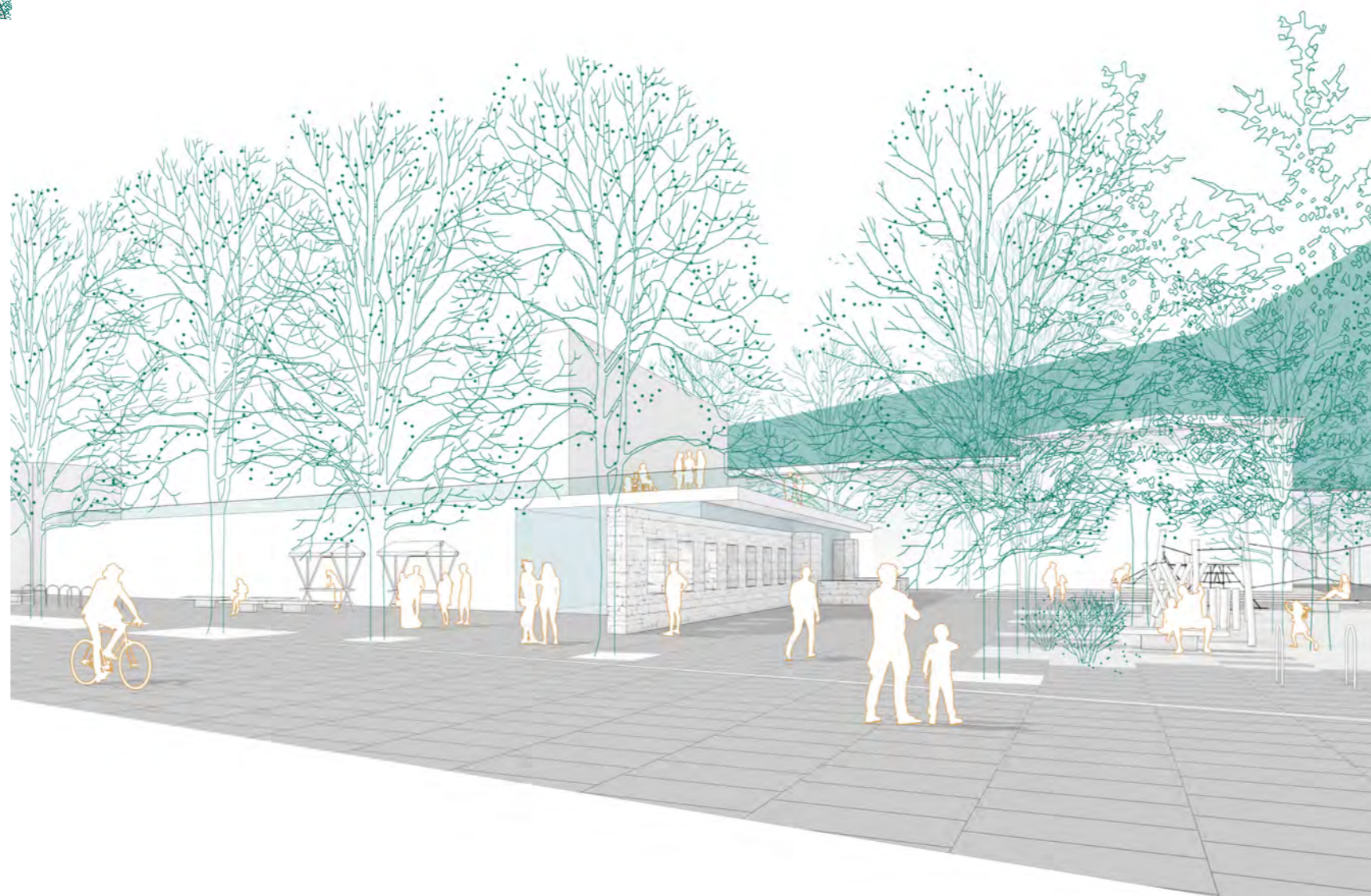

klop

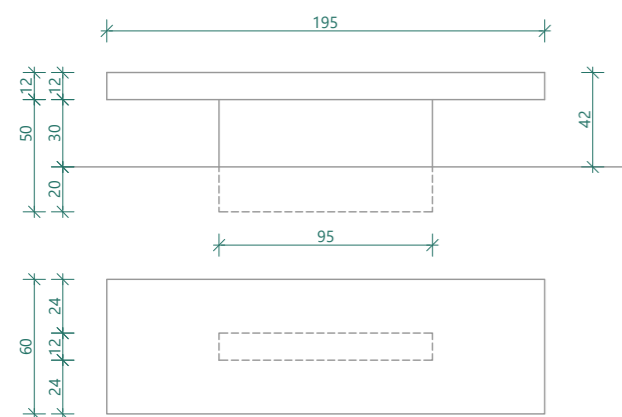

klop s sedalom

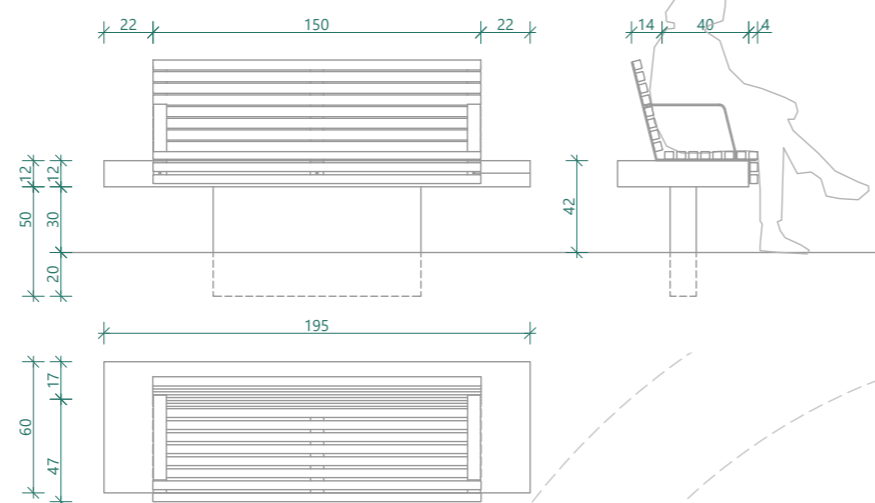

stojalo za kolo

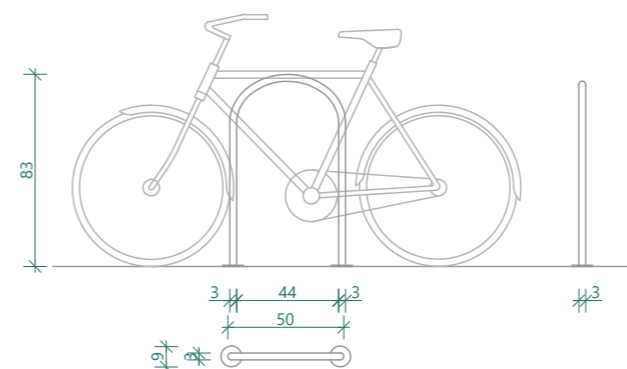

## URBANA OPREMA

Urbana oprema **vkjučuje obstoječe elemente na Glavnem trgu** (Bitenčeve kamnite klopi med putti in okrogle kamnite zidce na območju platan).

**Novi, sedalni elementi so nevpadljivi in oblikovani skladno z zasnovo tlakov.**

**Bitenčeve klopi in putte** se ohrani in obnovi. **Nove klopi povzemajo obliko in material tlaka** in so zasnovane kot betonske plošče (iz enakega materiala kot tlak), nameščene na enojni sredinski nosilec. V kontekstu zasnove nove klopi »lebdijo«  
nad betonskimi ploščami tlaka. Na klopi se lahko doda **leseno sedalo z naslonjalom**.

**Pitnik, stojala za kolesa, koši, luči in informacijske table** so zasnovani enotno, zadržano - v mehkih enostavnih formah in izvedeni v temni kovini. Enako velja tudi za **elemente za oglaševanje**, ki se po obliki popolnoma približajo večji različici info table.

Izbrana **igrala ustrezajo uporabnikom širokega razpona starosti**: trampolini v tleh in večje, transparentno kombinirano igralo nevpadljivih naravnih barv.

**Tende za gostinske lokale** so poenotene in zasnovane skladno z raznolikimi (tudi historičnimi) fasadami objektov. Oprema gostinskih lokalov je poenotena in zadržanih, enostavnih oblik. Za **senčnike** je predvideno perforirano platno in sidra v tleh, ki omogočajo uporabo opreme tudi ob močnejšem vetru.

Bitenčeve klopi med putti

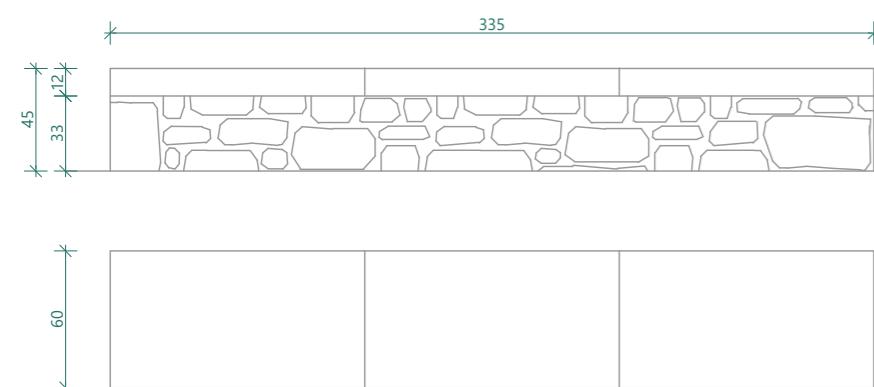

sedalo na zidcu pri platanah

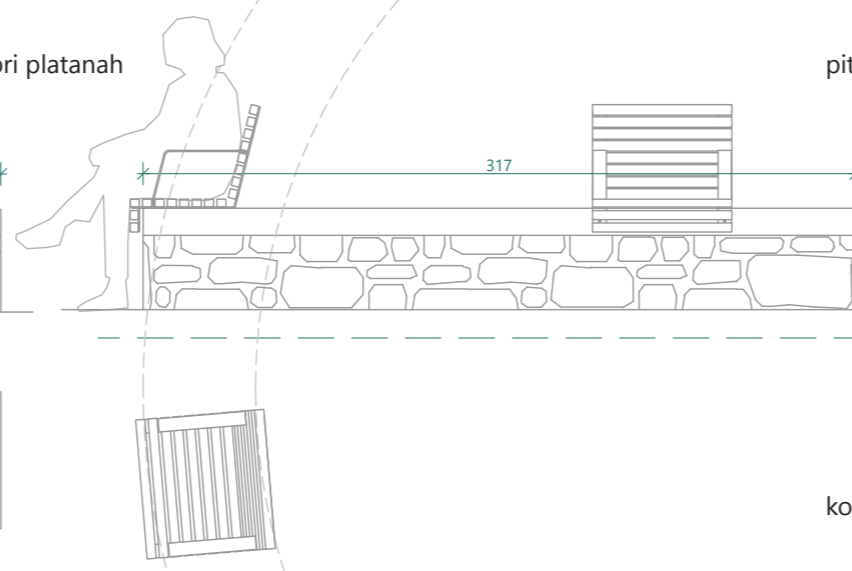

pitnik

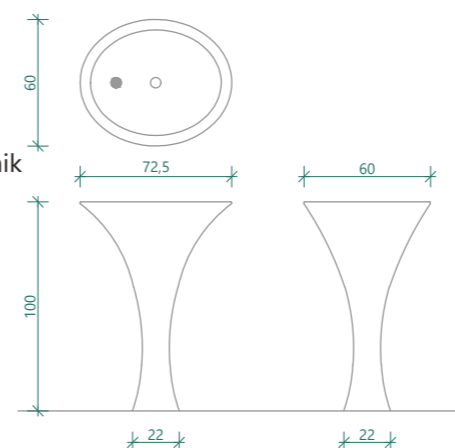

koš

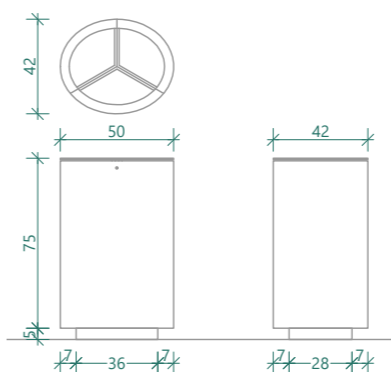

info tabla - element za oglaševanje

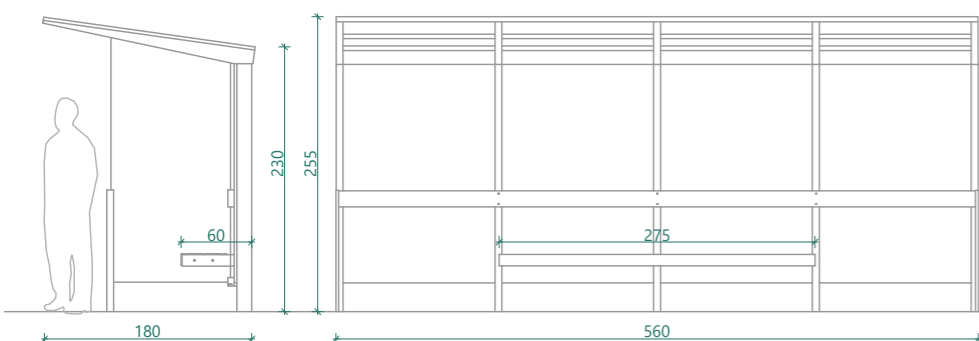
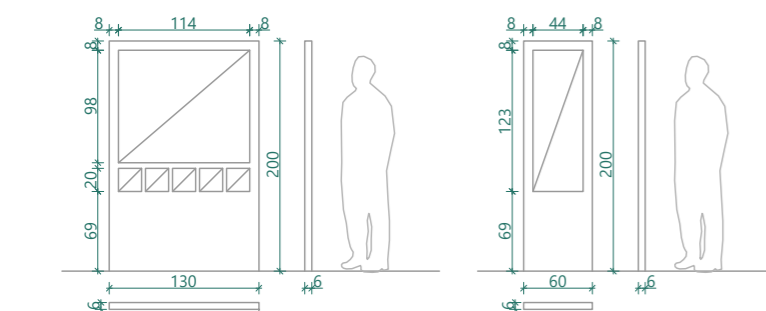

nadstrešnica

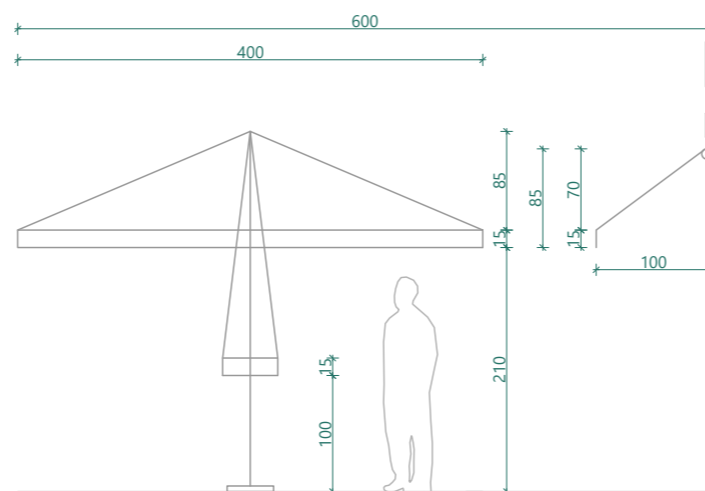

tenda (samostoječa / na fasadi)

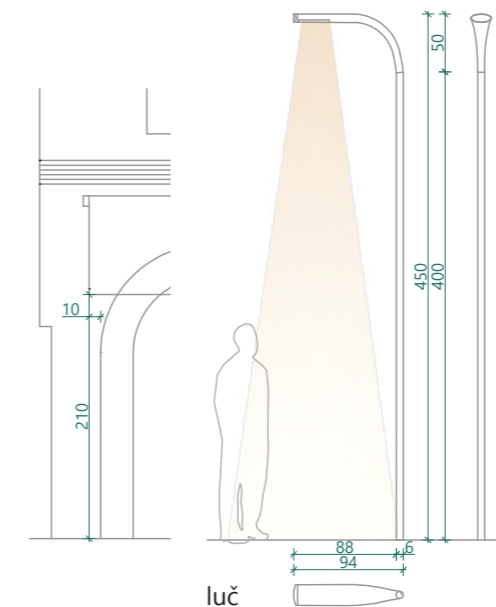

luč

## OCENA VREDNOSTI INVESTICIJE IN POVRŠINE

| Lokacija in vrsta ureditve  | Izhodiščna bruto površina (m <sup>2</sup> ) | Natečajna bruto površina (m <sup>2</sup> ) | Ocena GOI (€)         |
|---|---|--|-----------------------|
| <b>A1 in A2 - Glavni trg</b>  | <b>4100 + 1600</b>                          |  |                       |
| 1 Tlakovane, neprometne površine  |   |  |                       |
| repen (plošče 60/30 do 60/120)  | 4382,00                                     |  | 876.400,00 €          |
| beton (plošče 60/120)   | 1142,00                                     |  | 148.460,00 €          |
| odvodnjavanje   |   |  | 30.000,00 €           |
| 2 Prometne površine   |   |  |                       |
| 3 Prostor za kolesa   |   |  |                       |
| 4 Prostor za info točko   |   |  |                       |
| 5 Otroško igrišče   | 327,00                                      |  | 13.080,00 €           |
| 6 Zelene površine na raščinem terenu  | 65,00                                       |  | 1.300,00 €            |
| 7 Drevesa (5 kosov)   |   |  | 1.500,00 €            |
| 8 Druge ureditve  |   |  |                       |
| oprema (4x klop, 12x sedalo iz lesa, pitnik, 3x koš za smeti, 8x stojala za kolesa, info tabla) |   |  | 14.200,00 €           |
| oprema (igrala)   |   |  | 40.000,00 €           |
| fontana (8 šob v tleh)  |   |  | 14.000,00 €           |
| prenova puttov in Bitenčevih klopi (25 puttov, 21 kamnitih klopi)                               |   |  | 11.500,00 €           |
| grmovna vegetacija (42 kosov)   |   |  | 2.520,00 €            |
| <b>Skupaj A1 in A2</b>  |   | <b>5916,00</b>                             | <b>1.152.960,00 €</b> |
| <b>A3 - Trg nekdanje cerkve sv. Marka</b>   | <b>500</b>                                  |  |                       |
| 1 Tlakovane, neprometne površine repen (plošče 60/30)   | 484,00                                      |  | 87.120,00 €           |
| 2 Druge ureditve  |   |  |                       |
| oprema (2x klop)  |   |  | 1.200,00 €            |
| prenova kamnitega zidca (6 tm)  |   |  | 950,00 €              |
| drevo (1kos)  |   |  | 300,00 €              |
| grmovna vegetacija (18 kosov)   |   |  | 1.080,00 €            |
| <b>Skupaj A3</b>  |   | <b>484,00</b>                              | <b>87.120,00 €</b>    |

| <b>B1 - Okolica občinske stavbe</b>            |  | 4600                        |
|--|--|-----------------------------|
| <i>Nov objekt (bruto površine)</i>             |  |                             |
| 1  | Podpritična garaža                                 | 971,00                      |
| 2  | Pritličje  | 898,00                      |
| 3  | Nadstropje 1                                       | 532,00                      |
| 4  | Nadstropje 2                                       | 532,00                      |
| 5  | Mansarda   | 532,00                      |
| <b>Skupaj bruto površina celotnega objekta</b> |  | <b>3465,00</b>              |
| <i>Okolica</i>                                 |  |                             |
| 6  | Dostopne in manipulacijske površine novega objekta |                             |
| 7  | Prometne površine                                  | 2572,00                     |
| 8  | Površine za pešce in kolesarje                     | 1150,00                     |
| 9  | Tlakovane površine beton (plošče 60/120)           | 852,00                      |
|  | liti beton   | 414,00                      |
| 10   | Zelene površine                                    | 289,00                      |
| 11   | Drevesa  | 27,00                       |
| <b>Skupaj okolica</b>                          |  | <b>5304,00</b>              |
| <b>B2 - Atrij Lanthierijevega dvorca</b>       |  | 800                         |
| 1  | Tlakovane površine repen (plošče 60/30)            | 775,00                      |
|  | pesek  | 316,00                      |
| 2  | Zelene površine                                    | 0,00                        |
| 3  | Drevesa  | 20,00                       |
| 4  | Druge ureditve                                     | 0,00                        |
| <b>Skupaj B2</b>                               |  | <b>1111,00</b>              |
| <b>B3.1 ali B3.2 - Parkirišče za avtobuse</b>  |  | 2500 (B3.1) ali 1500 (B3.2) |
| 1  | Prometne površine                                  | 1090,00                     |
| 2  | Druge ureditve                                     |                             |
|  | oprema (1x nadstrešnica, 6x klop, koš za smeti)    |                             |
| <b>Skupaj B3.1 ali B3.2</b>                    |  | <b>1090,00</b>              |
| <b>Območje C</b>                               |  | 2000                        |
| 1  | Površine za pešce, kolesarje (liti beton)          | 470,00                      |
|  | (asfalt)   | 134,00                      |
| 2  | Zelene površine                                    | 780,00                      |
| 3  | Drevesa  | 18,00                       |
| 4  | Tlakovane površine                                 | 0,00                        |
| 5  | Druge ureditve                                     | 0,00                        |
| <b>Skupaj C</b>                                |  | <b>1402,00</b>              |
| <b>Parkiranje</b>                              |  |                             |
| 1  | Število parkirnih mest B1 (samo garaža)            | 60,00                       |
| 2  | Število parkirnih mest B1 (zunanost)               | 38,00                       |
| 3  | Število parkirnih mest B3 (avtobus)                | 2,00                        |
| 4  | Število parkirnih mest C                           | 20,00                       |
| <b>Skupaj parkirnih mest</b>                   |  | <b>120</b>                  |

(+ 12 PM - avtomobili)



## PONUDBENA CENA

skupaj ponudbena cena brez DDV:

sklop A1: 71.550,00 €

sklop A2: 28.900,00 €

sklop A3: 12.850,00 €

katalog opreme: 8.450,00 €

---

SKUPAJ: 121.750,00 €

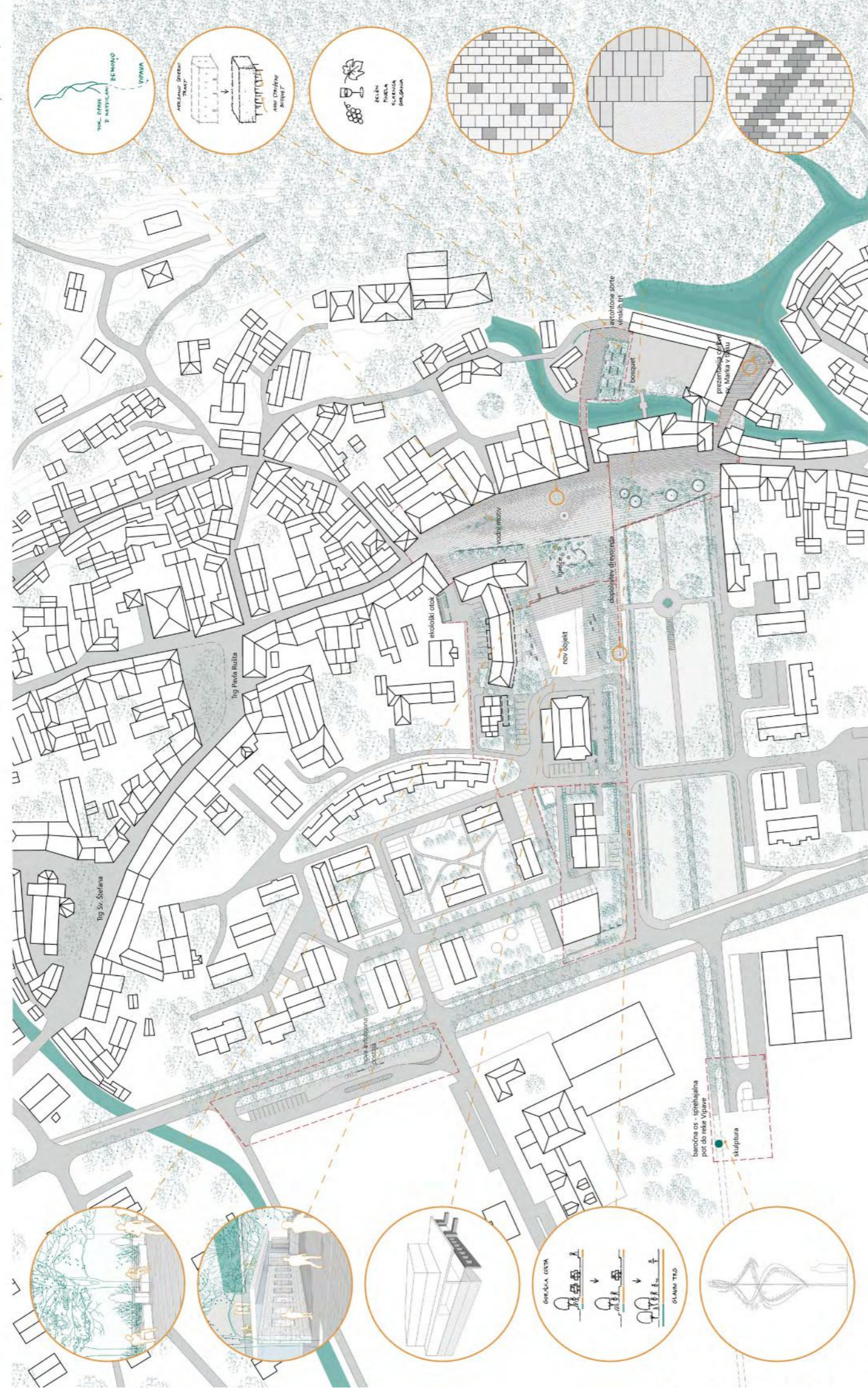
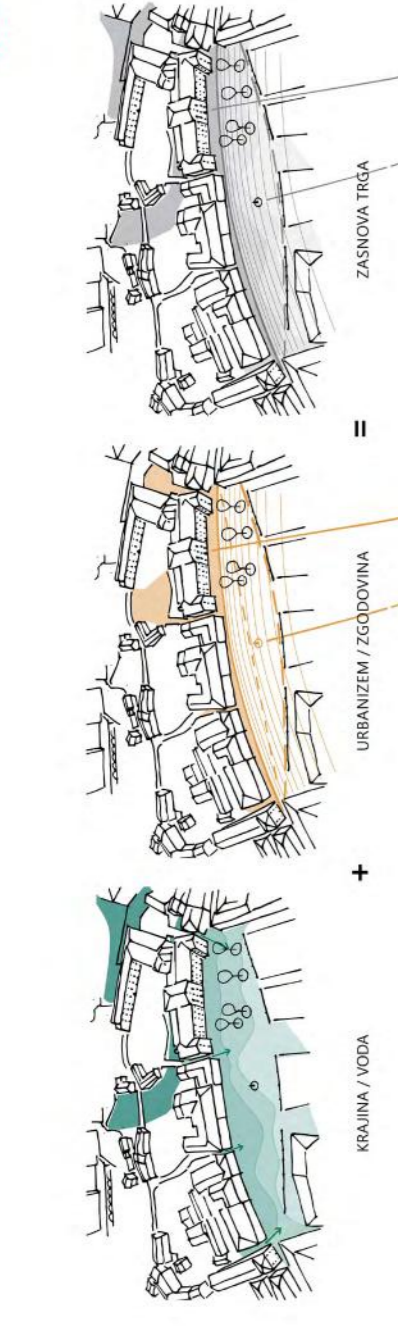
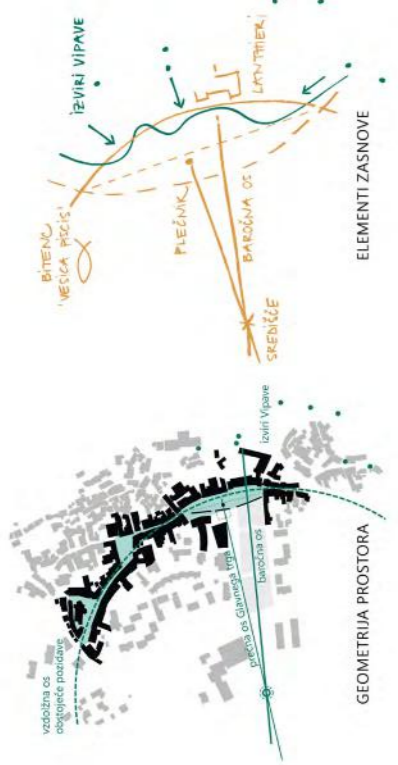

TLOVIS 1:1000

NAVEZAVA NA ŠIRŠE OBMOČJE

PROMETNA SCHEMA



ZELENI SISTEM

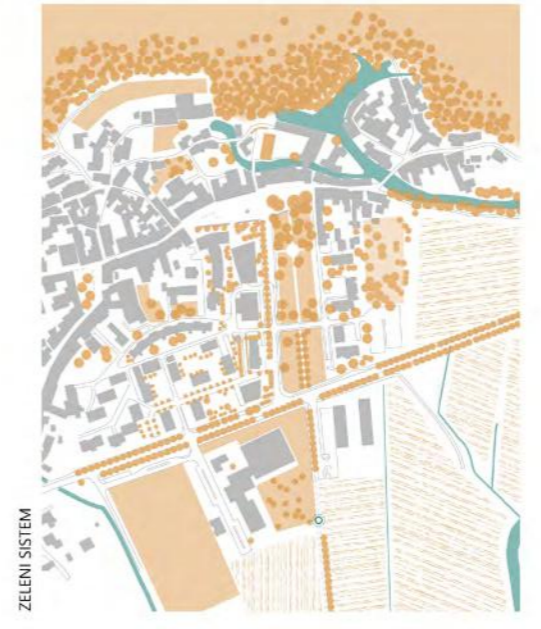

SCHEMA PRIREDITEV



UMESTITEV VODNEGA MOTIVA  
KOT PROTILITEŽ PLATANAM

GLAVNI TRG 1:200

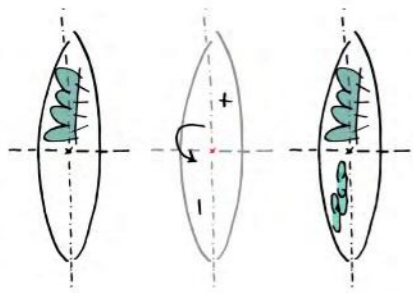

- gostinski vrt
- dispozitivni zasaditev za puti
- vodni motiv
- obstoječi puti
- obstoječe klopi
- nova jastana
- stopnica
- obstoječa drevesa
- zasaditev za puti
- otroško igranje
- obstoječe drevo
- drevesed
- vodilna linija
- kročna klopi
- kročna klopi
- sedalo

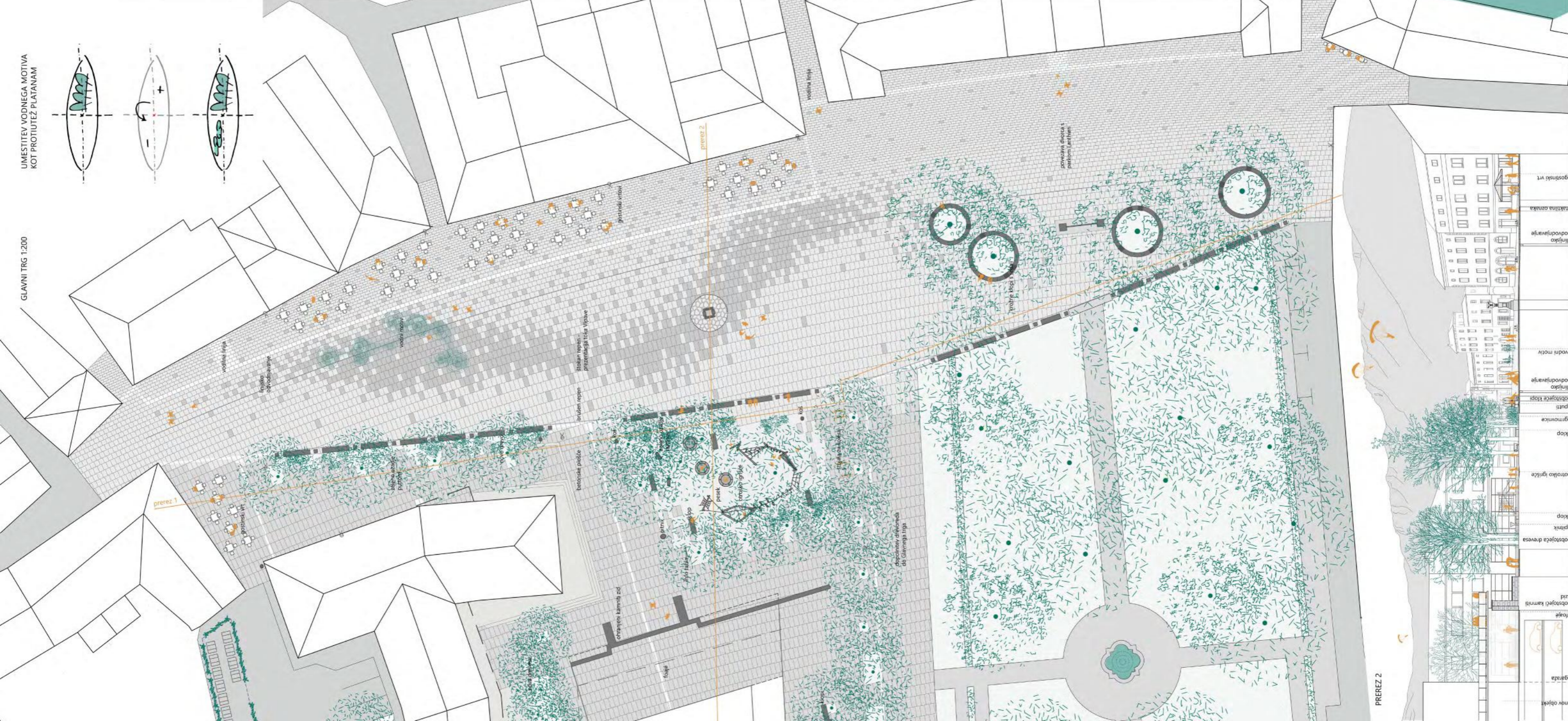

PREREZ 2

- nov objekti
- garaza
- kegle
- obstoječi kamniti zid
- obstoječa drevesa
- plink
- klopi
- otroško igranje
- klopi
- gromonice
- puti
- obstoječe klopi
- linijsko odvodnjevanje
- vodni motiv
- linijsko odvodnjevanje
- laktarna ozračje
- gostinski vrt

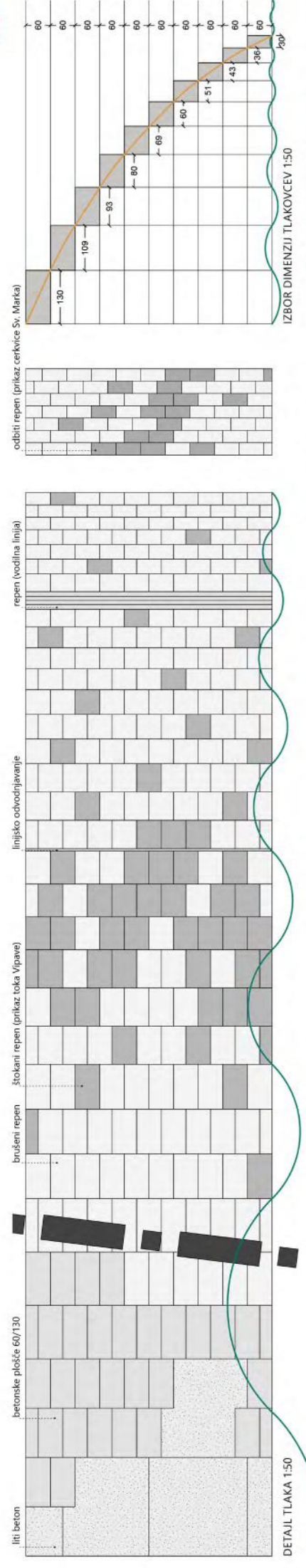

DETALJ TLAKA 1:50

IZBOR DIMENZIJ TLAKOVCEV 1:50

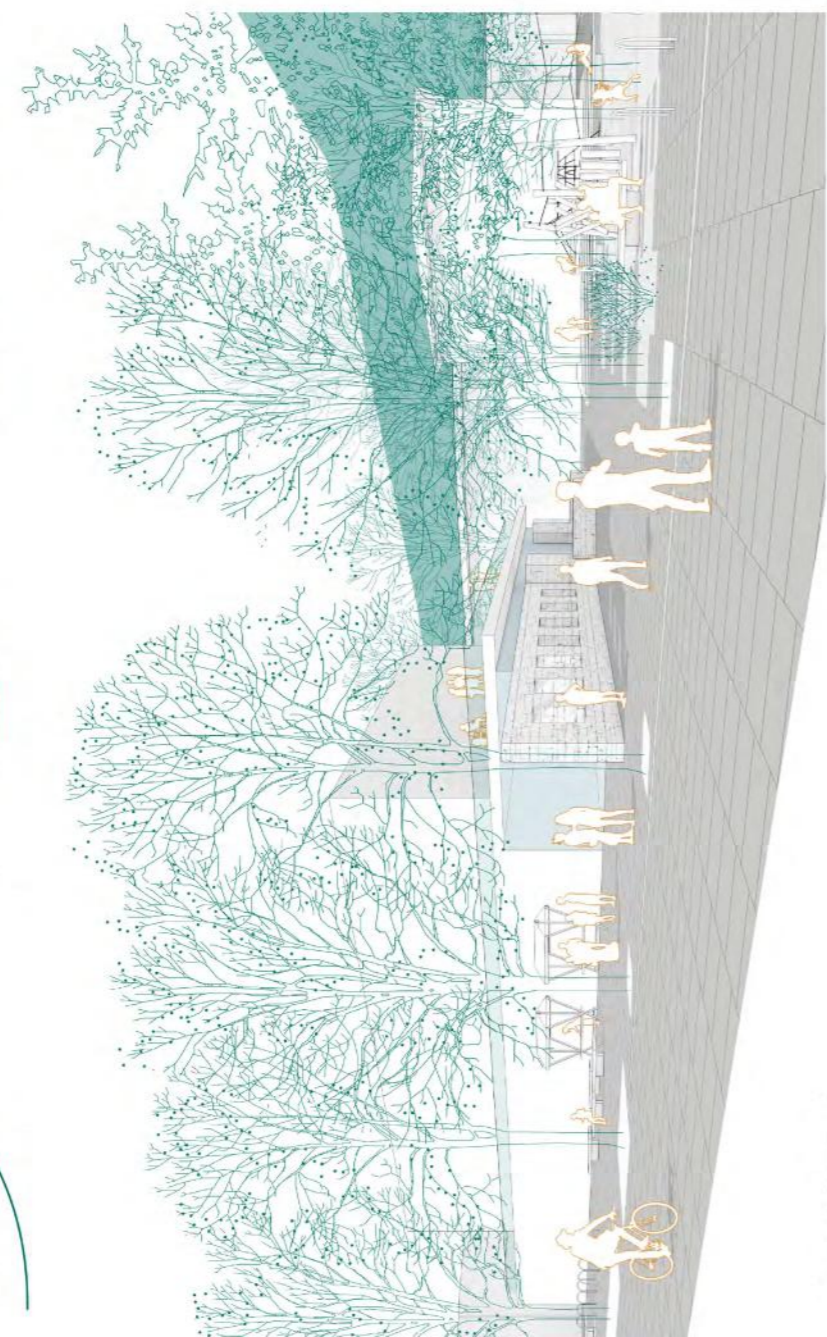

URBANA OPREMA 1:25, 1:50

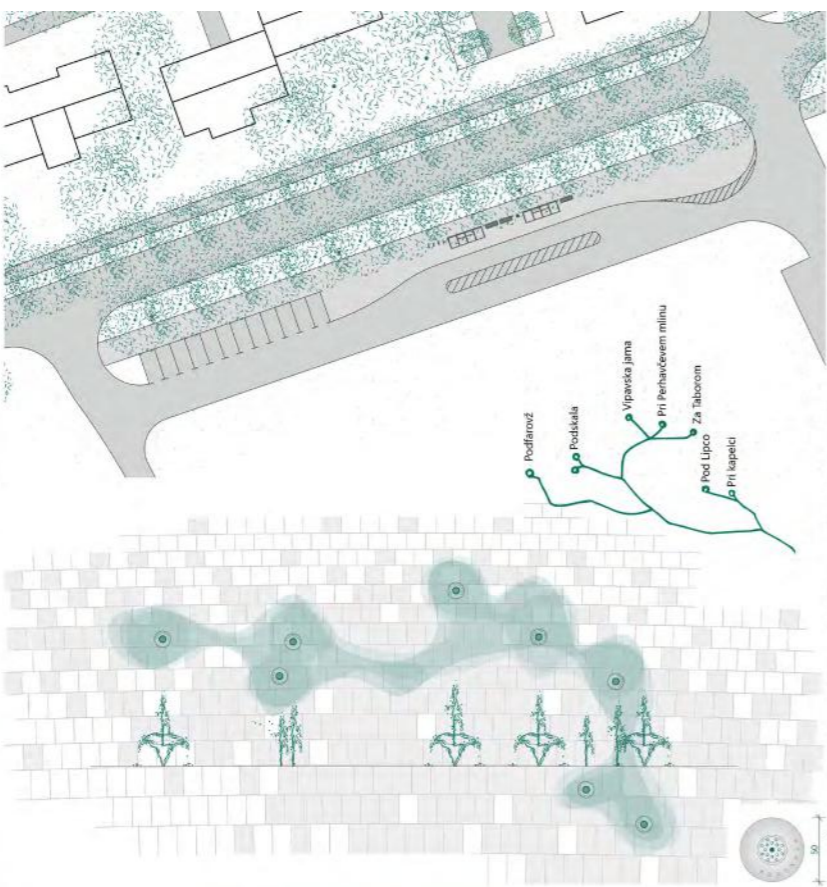

VODNA ŠOBA 1:25, TLORIS VODNEGA MOTIVA 1:100, SCHEMA DELETE VIPAVE B - AVTOLBUSNA POSTAJA 1:50

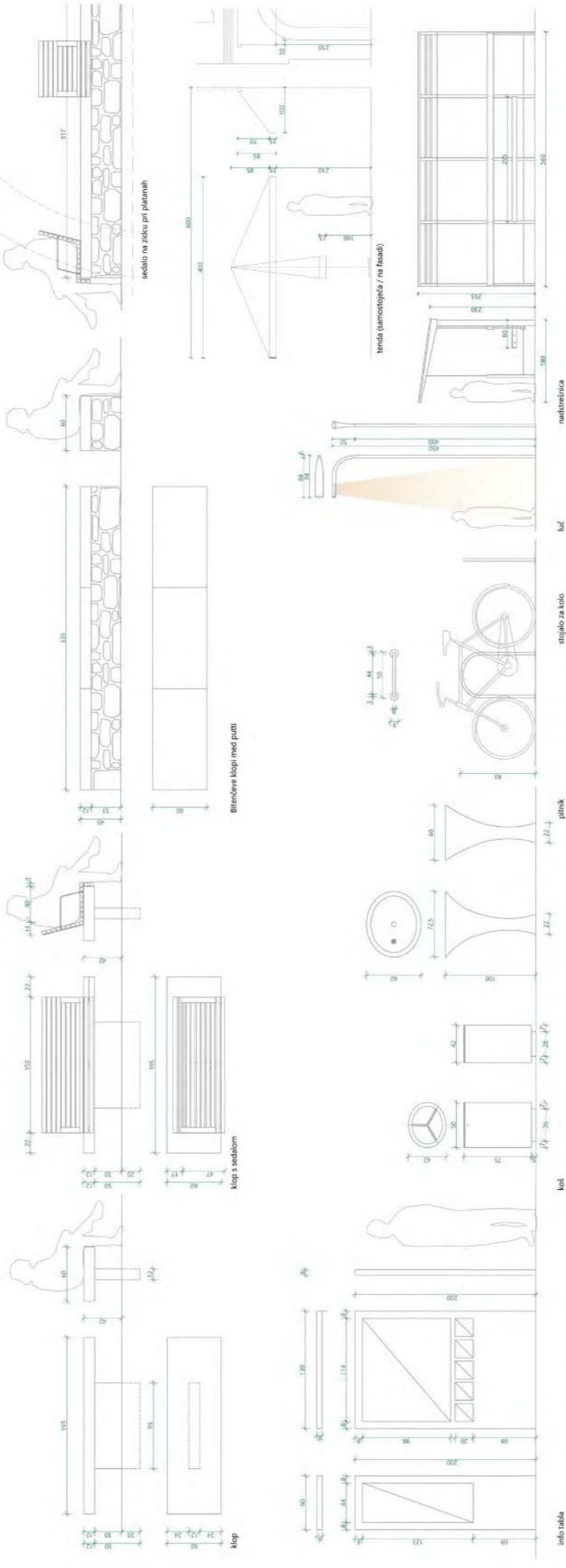

TLORIS 1:500