

JAVNI, PROJEKTNI NATEČAJ ZA IZBIRO STROKOVNO NAJPRIMERNEJŠE REŠITVE ZA:
UREDITEV GLAVNEGA TRGA V VIPAVI

22389

VIPAVA, MESTO, KJER ŽELIM ŽIVETI.

Vipava bo rasla. Najbolj pomembna je preambula urbanizma. Le skozi dobro premišljeno urbanistično zasnovano, lahko smiselno artikuliramo posamezne dele in jih vključujemo v dolgoročno misel. Kolaž barv bo naredil sliko.

Pri oblikovanju trga so bila glavna vodila voda in mostovi.

Glede na to, da je na severu vojašnica, ki predstavlja oviro naravni širitvi mesta, predvidevamo, da bo nova rast potekala proti zahodu, glede na staro jedro oziroma na trg. Mesto se bo tako lahko diverzificirano širilo, po vsej verjetnosti okoli sedanjega stadiona, ki bo predstavljal neko novo središče oziroma povezovalni element med starim in novim delom urbanega tkiva. Od stadiona preko šole pridemo v stik z glavnim parkom mesta. Ta naj bi se razširil do avtoceste oziroma od doma za ostarele naj bi potekala zelena linija, kjer se bodo odvijala raznolike možnosti za rekreacijo, igro in šport. Ta ponovno prebujena linija nekdanje posesti Lanthieri bo zelena os mesta. Tako nov objekt TIC izmaknemo na samo križišče dveh osi in ga opravičeno poudarimo. To smo si zamislili tako, da ga postavimo na stičišče med trgom in Lanthierijevim parkom, kjer se sedaj nahaja otroško igrišče. Na ta način bo objekt Turističnega in informacijskega centra postal dominanten na trgu, da bo v polnosti povezoval in obiskovalcem predstavljal geografijo in bogato zgodovino Vipavske doline ter naravne in kulturne danosti Vipave, vključno z predstavami vina in vinorodnega okoliša Vipavske doline. Pritličje bo namenjeno tržnici in avli za povezovanje z dogodki v Kulturnem centru Vipava. Z novo ureditvijo in postavitvijo novega objekta TIC, prenovo Kulturnega doma in obstoječega poslovno-stanovanjskega objekta bo umeščen nov trg, ki podaljšuje kulturno turistično dejavnost vseh objektov na platoju. Namesto obstoječega otroškega igrišča pa koncipiramo otroške otoke po mestu. Diverzificiramo igrišča in jih razprostiramo po ožjem središču kot posamezne izvire – točke in ga usmerjamo ob parku, proti novi širitvi mesta oziroma čez celo mesto. Preko otroškega igrišča povezujemo mesto. Otroci bodo povezovalnica. S tem bo Vipava podpirala in postala vabljiva mladim družinam.

Z veliko zelenih javnih površin opremljenih s sodobno urbano opremo, inovativno in kvalitetno razsvetljava, možnosti povezovanja in infrastrukture za e-mobilnost ter multifunkcionalnosti sistema *Smart city* pa Vipava postane bolj varna, povezana in dostopna vsem generacijam, meščanom tako kot turistom. Z izboljšanjem življenjskega okolja raste kakovost življenja, gradi se skupnost in identiteta mesta ki tako postane še bolj posebno in poveča svojo privlačnost, omogoča nove ideje, kreativnost, ustvarjalnost in razvoj. Življenje v mestu tako postane nov in zanimiv doživljaj.

Raznovrstnim potrebam sodobnega človeka Vipava tako lahko nudi priložnost zdravega in uravnoteženega življenja z veliko možnosti za druženje, gibanje, kulturno delovanje in zabavo, zdravo prehrano, močno lokalno identiteto in zavezanost za trajnostni razvoj in zdravo okolje.

V povezavi z parkom predlagamo vzporedno z njim postavitev arkadnega hodnika pod novo zastavljenimi objekti kot so: TIC, kulturni dom, Mercator, lekarna in vogalni objekt. Arkadni hodnik je za Vipavo pomemben element zakrivanja pred burjo in dežjem ter navezavo na pritličja novih objektov z javnim programom. Arkadni hodnik se predlaga dopolniti z postavitvijo obeležij znanih oseb Vipavske doline, ki so vplivali na razvoj Vipave in doline v preteklosti in sedanjosti. Z novo vzpostavitev objektov, ki so vzporedne parku, dobimo večjo bruto pozidavo javnega programa v pritličju in stanovanj v nadstropju.

Z postavitvijo novih objektov se izvedejo fazno dve ločeni garažni postavitvi parkirnih mest , ki ju loči obstoječi Slezeneč, ki je označen v geodetskem načrtu. Z izvedbo podzemnih 55 parkirnih mest v FAZI 1 (TIC in prenova kulturnega doma) in 48 parkirnih mest v FAZI 2 (prenova Mercatorja in obstoječe banke z nadzidavo in pridobitvijo stanovanj, pridobi mesto dodatnih 103 parkirna mesta za meščane in obiskovalce. Uvoz v podzemne garaže je predvidena s severne smeri, izvoz pa na južni strani, kjer se vzpostavi enosmerni promet skozi Vipavo.

Poleg uvoza v garažo v drugi fazi se izvede začasno postajališče za turistične avtobuse. Postajališče za preostale avtobuse je ob nogometnem stadionu poleg novega mestnega postajališča.

OCENA INVESTICIJE

Območje A1

Ocena investicije zajema: odstranitev asfalta, granitnih kock in obstoječega pločnika in drugega tlaka ter zamenjava z novim tlakom po shemah tlakovanja. Nov povozni tlak v obliki valovanja vode z RF vmesnimi trakovi na glavnem trgu in ne povoznim tlakom z medeninastimi trakovi na trgu pred bodočo tržnico, kulturnim domom in turistično informativnim centrom - TIC.

V ceni je zajeto tudi stekleno pokrivanje pločnika celotne vzhodne fasade trga v širini 2,0m in osvetlitev. V ceno je zajeta tudi urbana oprema kot so smetnjaki, drogovi za zastave pred TIC-em in Kulturnim domom, vodni motivi pred spomenikom in v avli bodočega TIC-a. Investicija objekta TIC ni v Ponudbi

Skupna cena znaša 1.025 700,00 eur

Območje A2

Ocena investicije zajema: odstranitev asfaltnih površin, granitnih kock z ohranjanjem obstoječega tlaka pred dvorcem Lanthieri.

Nov povozni tlak pred Lanthierijem in enosmernim prometom pred gostiščem ADRIA, je utrjen za promet, vse po shemah tlakovanja, kjer se uporabi obstoječ tlak pred dvorcem. Pri obstoječih vratih v park je zajeta tudi cena vodnega motiva in klopi za lokal Joly.

Skupna cena znaša 255 900,00 eur

Območje A3

Ocena investicije zajema: odstranitev tlakovanja v celotnem območju, utrditev in tlakovanje po shemah tlakovanja z enakim tlakom kot je pred dvorcem Lanthieri. Označitev obrisa porušene cerkve s. Marka je zajeta v ceni.

Dostop do vode ni zajet v oceni investicije, je pa zaželen.

Skupna cena znaša 108 800,00 eur

SKUPNA INVESTICIJSKA VREDNOST VSEH OBMOČIJ ZNAŠA 1.390 400,00 eur

UREDITEV GLAVNEGA TRGA V VIPAVI

C_04_GTV_Tabele_povrsin.xls

Tabela površin

Lokacija in vrsta ureditve	Izhodiščna bruto površina (m2)	Natečajna bruto površina (m2)	Ocena GOI (€)
A1 in A2 - Glavni trg		4100 + 1600	
1 Tlakovane, neprometne površine	4500,00	4500,00	1.011.800,00 €
2 Prometne površine	450,00	450,00	101.200,00 €
3 Prostor za kolesa			
4 Prostor za info točko	120,00	120,00	27.000,00 €
5 Otroško igrišče	100,00	100,00	22.500,00 €
6 Zelene površine na raščnem terenu			
7 Drevesa	65,00	65,00	14.500,00 €
8 Druge ureditve	465,00	465,00	104.600,00 €
Skupaj A1 in A2		5700,00	1.281.600,00
A3 - Trg nekdanje cerkve sv. Marka		500	
1 Tlakovane, neprometne površine	415,00	415,00	41.500,00 €
2 Druge ureditve	85,00	85,00	67.300,00 €
Skupaj A3		500,00	108.800,00
B1 - Okolica občinske stavbe		4600	
<i>Nov objekt (bruto površine)</i>			
1 Podprtilična garaža	2200,00	2200,00	
2 Pritličje	2561,00	2561,00	
3 Nadstropje 1	2874,00	2874,00	
4 Nadstropje 2	2874,00	2874,00	
5 Mansarda	870,00	870,00	
Skupaj bruto površina celotnega objekta		11379,00	
<i>Okolica</i>			
6 Dostopne in manipulacijske površine novega objekta	3430,00	3430,00	
7 Prometne površine	210,00	210,00	
8 Površine za pešce in kolesarje	210,00	210,00	
9 Tlakovane površine	470,00	470,00	

pl

10 Zelene površine		473,00
11 Drevesa		176,00
Skupaj okolica		4969,00

B2 - Atrij Lanthierijevega dvorca	<i>800</i>
--	------------

1 Tlakovane površine		900,00
2 Zelene površine		90,00
3 Drevesa		80,00
4 Druge ureditve		0,00
Skupaj B2		1070,00

B3.1 ali B3.2 - Parkirišče za avtobuse	<i>2500 (B3.1) ali 1500 (B3.2)</i>
---	------------------------------------

1 Prometne površine		1700,00
2 Druge ureditve		1450,00
Skupaj B3.1 ali B3.2		3150,00

Območje C	<i>2000</i>
------------------	-------------

1 Površine za pešce, kolesarje		850,00
2 Zelene površine		125,00
3 Drevesa		96,00
4 Tlakovane površine		0,00
5 Druge ureditve		529,00
Skupaj C		1600,00

Parkiranje

1 Število parkirnih mest B1 (samo garaža)	102
2 Število parkirnih mest B1 (zunanost)	12
3 Število parkirnih mest B3 (avtobus)	4
4 Število parkirnih mest C	3
Skupaj parkirnih mest	121

Ocena investicijske vrednosti

Območje	Površina (m2)	Cena/m2 (€)	Vrednost (€)
A1 - Glavni trg / Sever	3420,00	299,91 €	1.025.700,00 €
A2 - Glavni trg / Jug	2280,00	112,24 €	255.900,00 €
A3 - Trg nekdanje cerkve sv. Marka	500,00	217,60 €	108.800,00 €
SKUPAJ			1.390.400,00 €

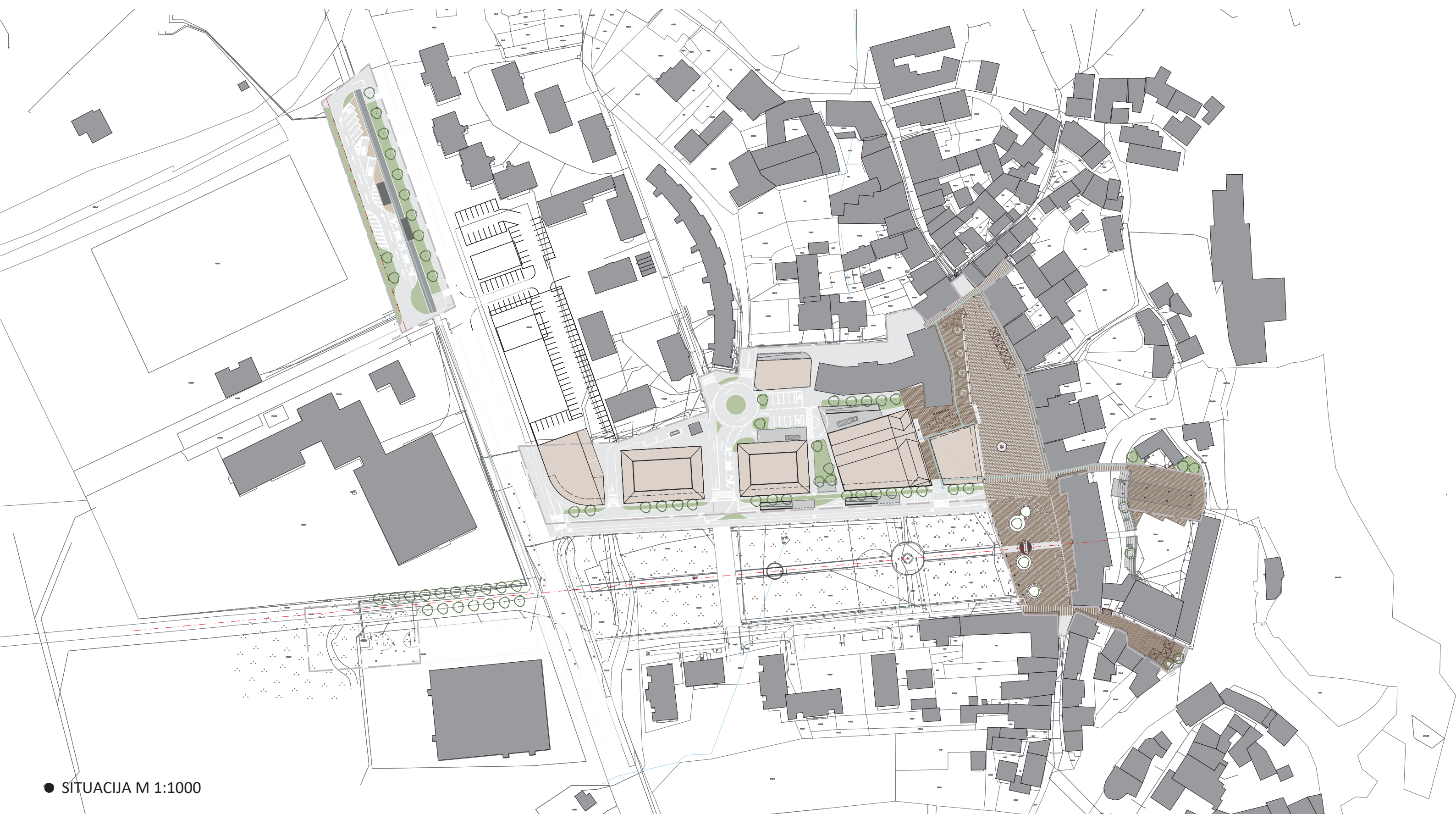

● SITUACIJA M 1:1000

● B2 - SITUACIJA M 1:500

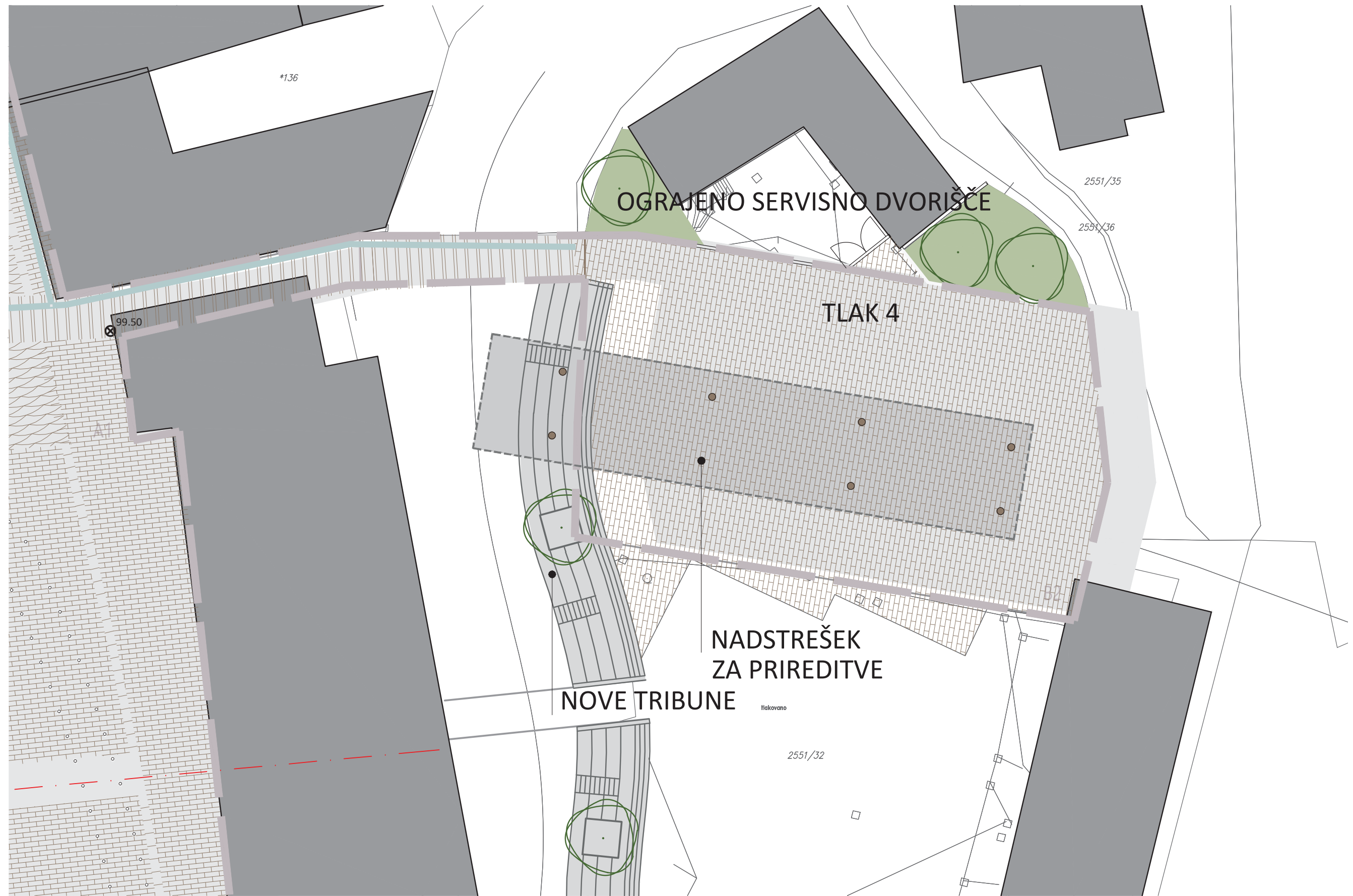

● B3.1 - SITUACIJA M 1:500



ZAŠČITNA MREŽA Z ZASTAVAMI
ZA OZNAČEVANJE MOČI BURJE

● C - SITUACIJA M 1:500



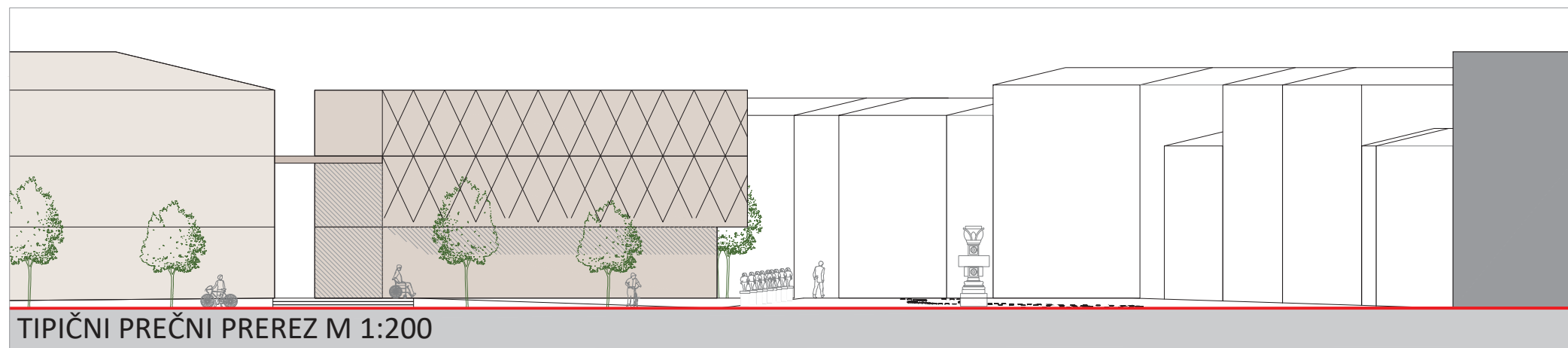

TIPIČNI PREČNI PREREZ M 1:200

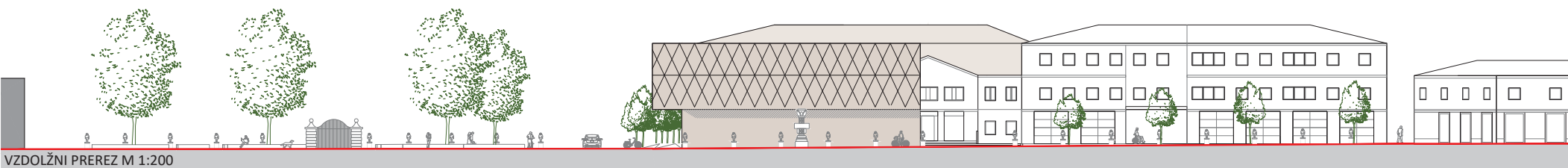

VZDOLŽNI PREREZ M 1:200

SHEMA PROMETA

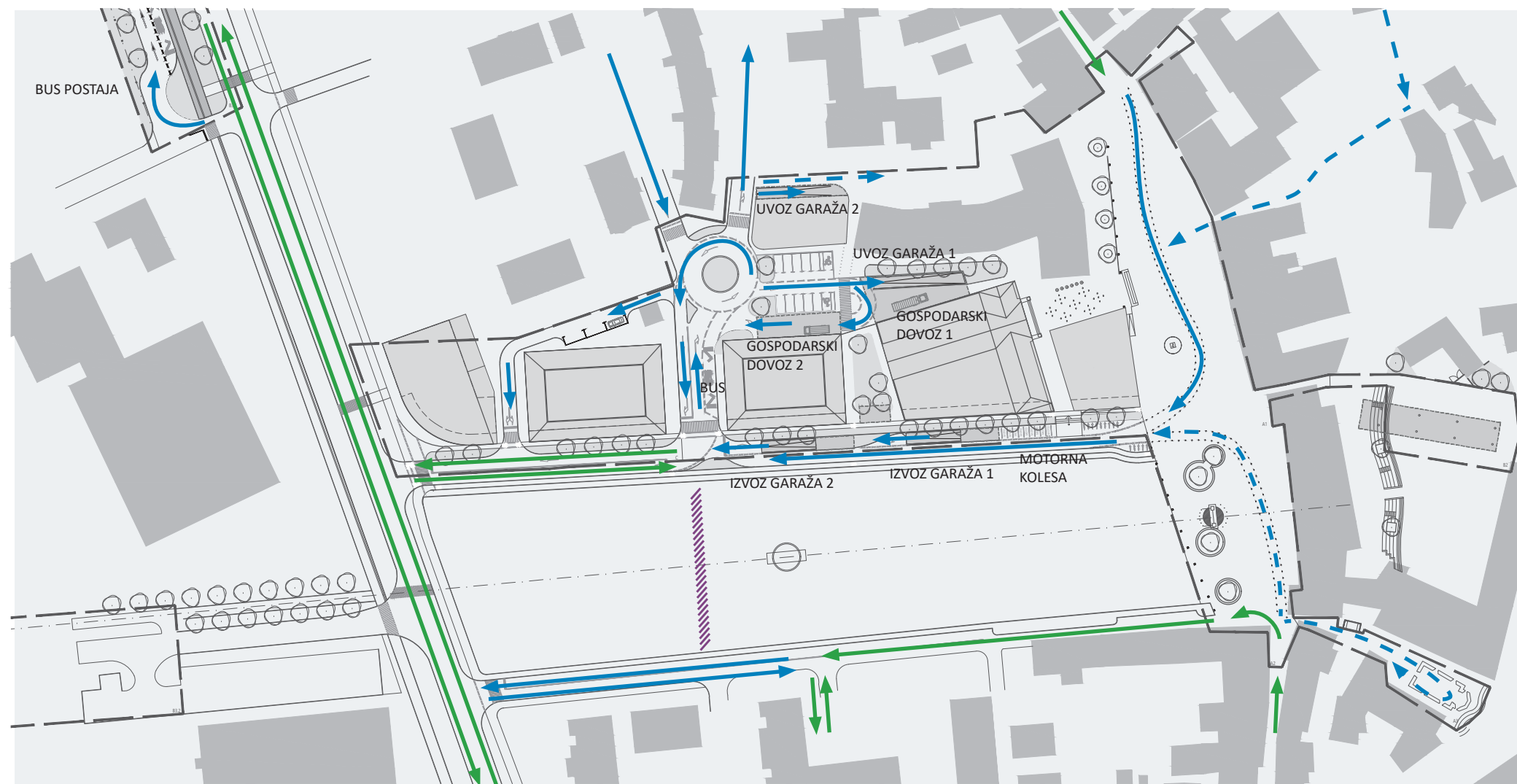

LEGENDA



OBSTOJEČE POVEZAVE



OBSTOJEČE POVEZAVE
-POSEBEN REŽIM



NOVE POVEZAVE



UKINJENE POVEZAVE

SHEMA GARAŽNE ETAŽE _KLET -1



LEGENDA



UVOZ V GARAŽO



IZVOZ IZ GARAŽE

SHEMA NOVE KRAJINSKE UREDITVE IN PROSTORSKIH AKCENTOV

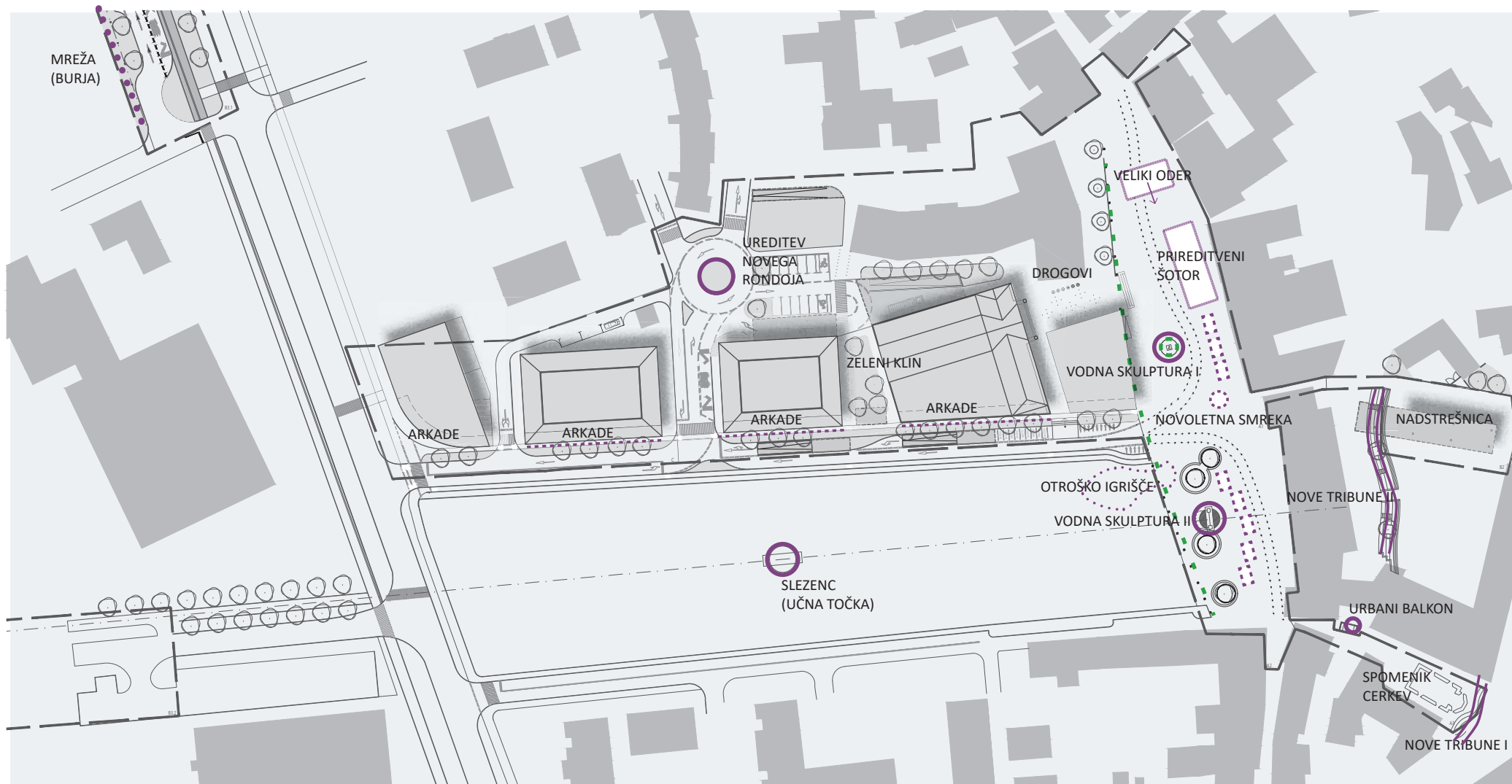

LEGENDA

— — — — —
OHRANJENE URBANE
POTEZE (PUTI+SPOMENIK)

○
NOVI PROSTORSKI
AKCENT

▭
PRIREDITVENI ODRI
(ZAČASNA POSTAVITEV)

⋮
STOJNICE
(ZAČASNA POSTAVITEV)

PROGRAMSKA SCHEMA

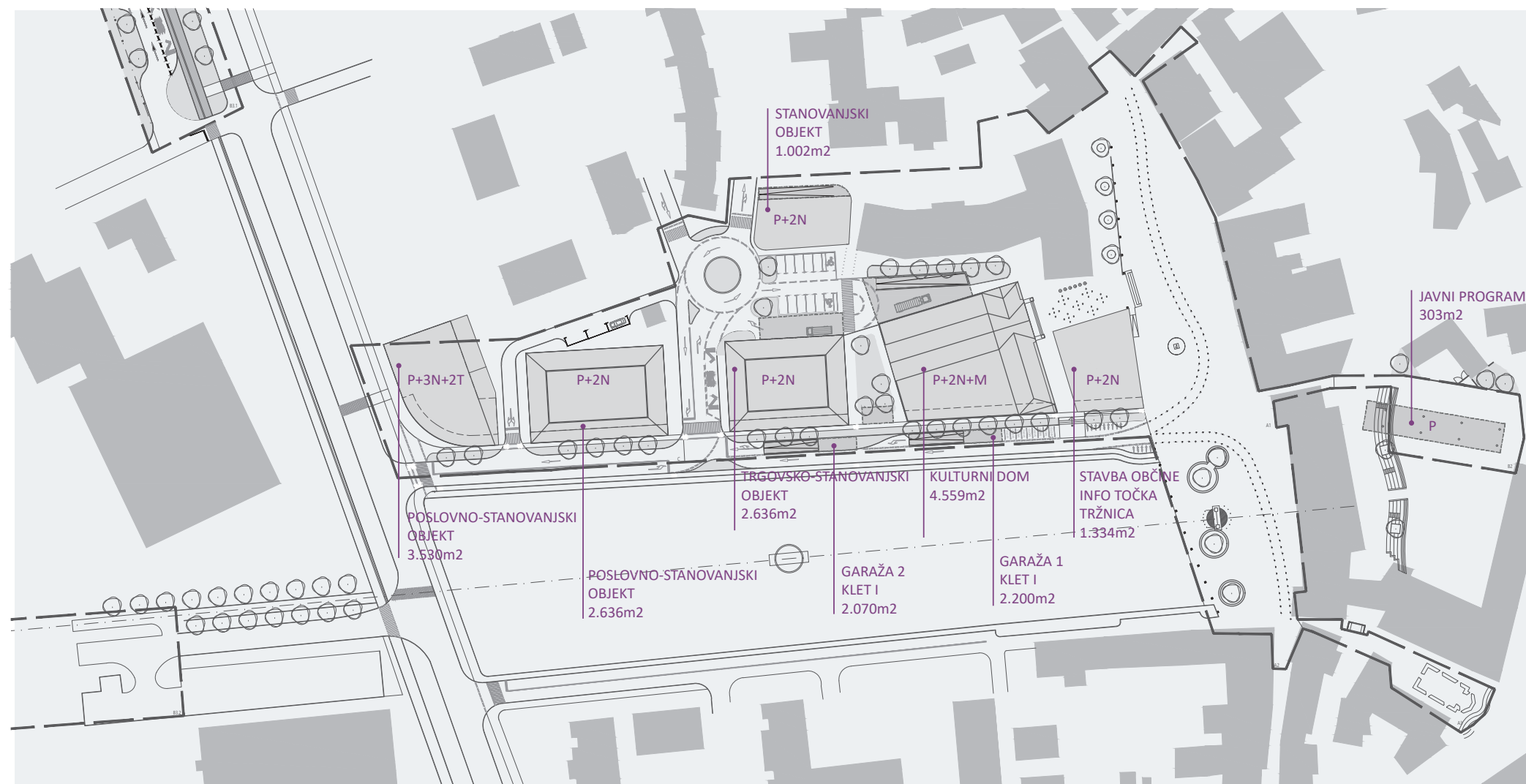

Vipava, mesto kjer želim živeti

PREDLOG BARV, MATERIALOV IN URBANE OPREME

Predlagane barve in materiali ponujajo osnovne smernice za možno nadaljnje oblikovanje celotne barvne in grafične podobe Vipave po vzoru na mnoga vzhodno evropska mesta ki so že izdelala barvno karto (od Toulousa, Lilla in Lyona do belgijskega Dinanta in veliko majhnih francoskih, švicarskih, nemških in skandinavskih mest in vasi).

Takšna karta bi pomenila smernico, tako meščanom kot mestni upravi pri vizualnem oblikovanju enotne mestne identitete - enotnost barv in materialov na fasadah in detajlih zgradb, tlaka, urbane opreme in znakov. Podrobne raziskave in analize mesta, zgodovinskih podatkov, naravne in kulturne dediščine, uporabe prostora in navad meščanov bi lahko zagotovile kakovostno rešitev in smernice pri novih projektih tako kot pri prenovah in adaptacijah.

Barva vpliva na prostor in ga pomaga oblikovati, lahko izboljša naše zaznavanje okolja, nas usmerja in tudi definira prostor ter njegovo uporabo. Barva lahko naglasi potencial in namen prostora ter ustvari njegovo identiteto, zmanjša njegovo vizualno onesnaženost in krepi pripadnost prebivalstva kraju prav tako kot individualno odgovornost za javne površine in prostore.

Glavni navdih za izbiro materialov, barv in opreme ter prostorske rešitve je seveda sama Vipava - reka in prisotnost vode, ki jo srečamo povsod, objem vetra, čudovita narava, texture in barve lokalnih in tradicionalnih materialov, pa tudi okusna lokalna hrana. Poleg tega smo pogledali v prihodnost in potrebe sodobnega človeka po zdravem življenju z veliko možnosti za gibanje, druženje ter uravnoteženo in zdravo prehrano, dobro povezljivostjo in pristopu kakovostni internetni mreži, pametnimi in trajnostnimi rešitvami, zdravimi materiali, željo za podporo lokalni ustvarjalnosti. Skratka, mesto kjer želim živeti.



URBANA OPREMA

Klopi, koši za smeti, stojala za kolesa

Klop BENITO - Urban: CitiZen UM301



Koš za smeti BENITO - Urban: CitiZen PA601



Oblika klopi in koša za smeti je enostavna, oba imata organski profil, ki poudarja lepoto narave in odpornost, potrebno za vsakodnevno uporabo. Klop, izdelana iz železnega okvirja, je obdelana z zaščitnim postopkom, ki zagotavlja visoko odpornost proti koroziji. Epoksidni temeljni premaz, prašno barvan. Pet plošč iz lesa velikosti 110 x 35 mm, obdelanih z fungicidom, insekticidom in hidroizolacijskim sredstvom. Marson barva. Vijaki iz nerjavečega jekla.

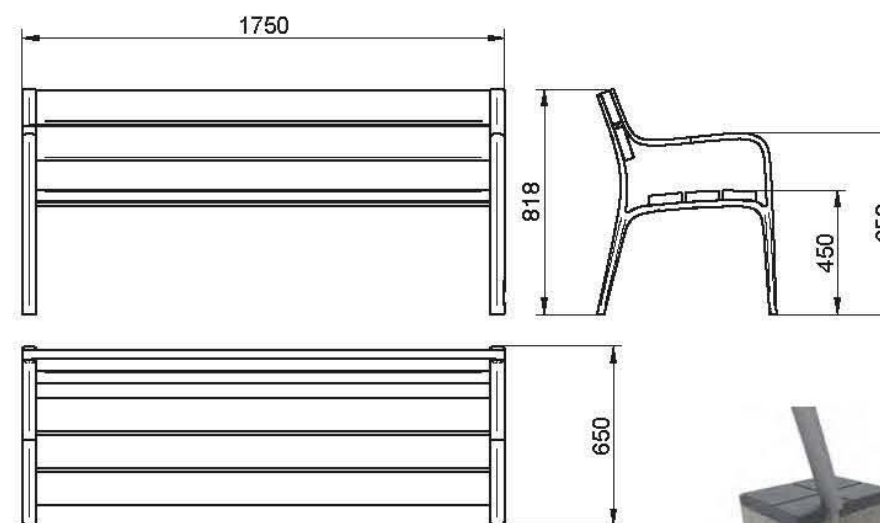
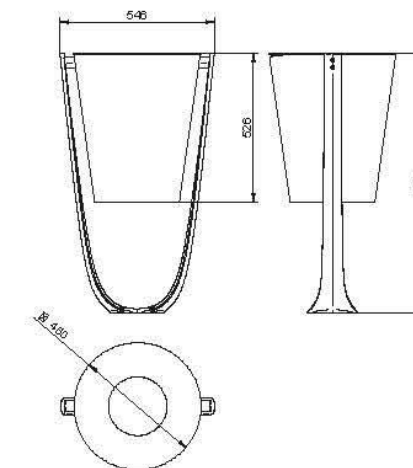

SVETILA

Ideja povezanega mesta - "Smart City"



Smart City Options CITY ELEMENTS 180



Smart City Options CITY ELEMENTS 230



HESS: City Elements 180, 200 in svetilni stebriček

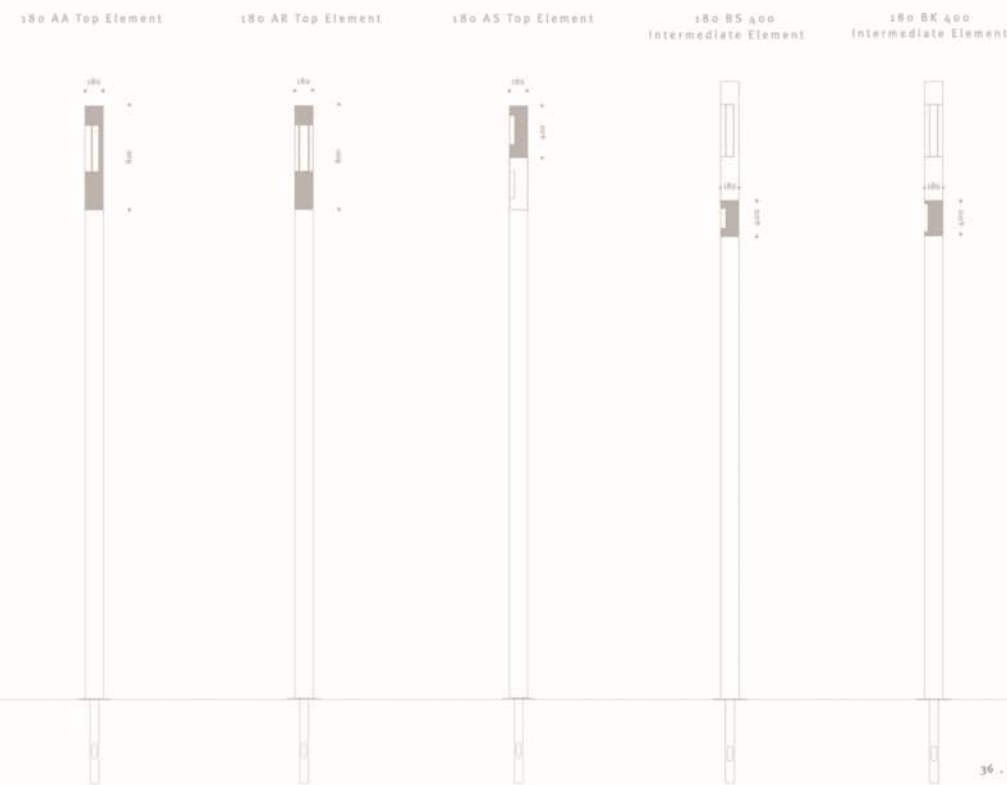
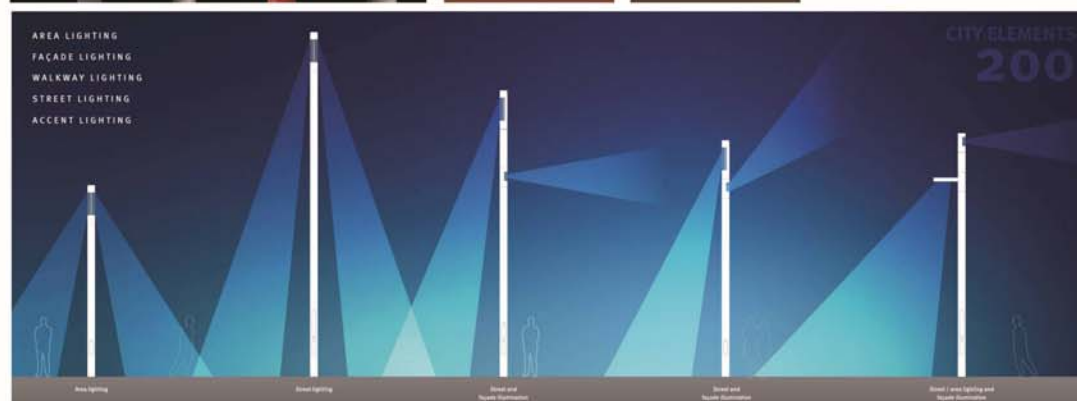

HESS: ACCADIA - LED vgradni reflektorji, spuščeni v ravnino tla, za osvetlitev skulptur in fasad. Zelo diskretni in odporni.

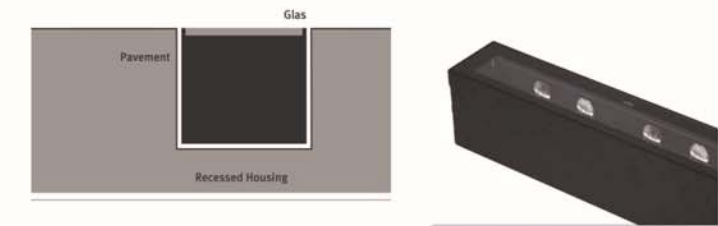

PREDLOG JAVNE RAZSVETLJAVE (kandelabri, stebrički in spot reflektorji)

Naša ideja je bila ponuditi kakovostno, trajnostno rešitev ki podpira koncept pametnega, povezanega mesta in zagotavlja kombinacijo preprostega, elegantnega dizajna, vsestranskosti in posebnih rešitev prilagojenih Vipavi.

Hess City Elements 180 & 200 sistem je spremenljiv, večnamenski, pameten in trpežen. Podjetje zlahka popravlja in nadgrajuje svoje stare svetilke, vgrajene že pred desetletji, ter tako dolgoročno prihrani denar in sredstva.

HESS CITY ELEMENTS 180 in 200

Ø 180 mm, z višino 4 - 5m, aluminijsko ogrodje.

Baza vgrajena v tla. Barva RAL Classic, predlagamo RAL8016 ali 8029.

LED tehnologija in individualno kombinirani osnovni, vmesni in zaključni elementi z vgrajenimi funkcijami - rešitve za oskrbo z elektriko in vodo, zvočniki, kamere, reflektorji, WLAN, gobo ali polnilne infrastrukture za e-mobilnost. Vsi elementi so vrtljivi za 360 ° vodoravno. Luči so opremljene z integriranim sistemom zatemnitve. To omogoča samodejno znižanje stopnje osvetlitve celo do 70% (na primer med polnočjo in 5. uro zjutraj). Enostavna namestitvev, dodajanje, zmanjševanje ali naknadno vgradnjo v skladu z modularnimi načeli. Izdelek lahko proizvajalec po potrebi s časom popravi in nadgradi.

Trend je, da se odmaknemo od svetilk na fasadah, zaradi poenostavitve in se izognemo morebitnim težavam z lastniki stavb ali vandalizmu.

City Elements ima popolnoma integrirane svetlobne rešitve in lahko poleg glavne razsvetljave (z zgornjim elementom) nudi LED-točke za osvetlitev fasade ali skulpture (v spodnjem zgornjem ali srednjem modulu).

Dobra osvetlitev zagotavlja varnost, pomaga ljudem najti pot in ustvarja vzdušje. Tudi svetloba spodbuja občutek dobrega počutja, izboljšuje življenjsko okolje in kakovost življenja ljudi. Razsvetljava omogoča mestom in skupnostim, da se razlikujejo in povečajo svojo privlačnost.

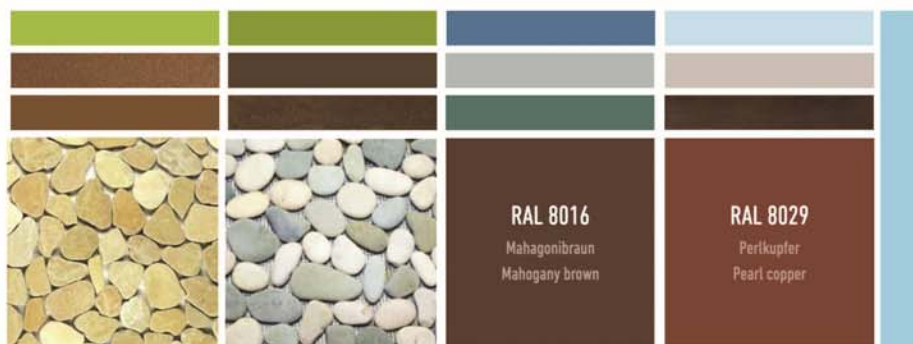

URBANA OPREMA

PRIMER ELEMENTOV ZA OGLAŠEVANJE

Informacijske table

Izdelane so iz vroče cinkanega in prašno barvanega jekla, enostavnih in čistih oblik. Vgravirana QR koda, preko katere se lahko dobijo dodatne informacije. Predlagana barva table je RAL8016 ali RAL8029, z detajli v RAL6033, RAL6027, RAL5012 in tekstom v RAL6019, RAL9003 ali 9002. Konstrukcija je pritrjena (zacementirana) v podlago.

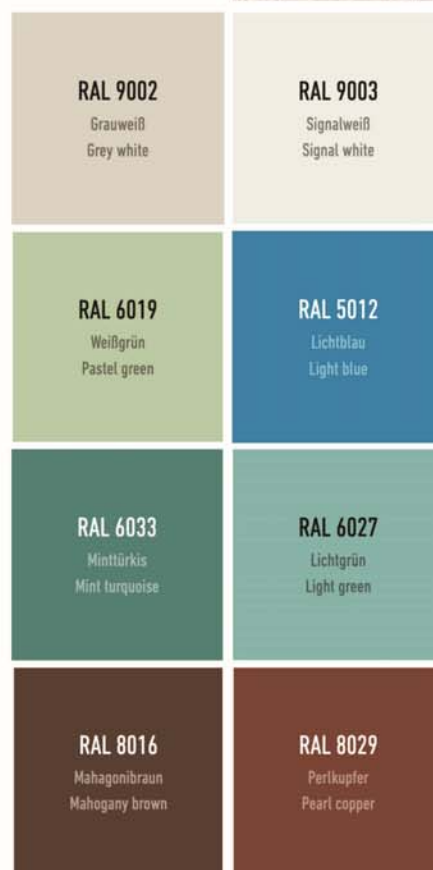

Stojala za kolesa

LAB23: FLUXUS stojalo za bicikle

Stojalo za kolesa je izdelano v Italiji, iz jekla (EN10111DD11), s ciklom peskanja, kataforeze in prašnega lakiranja. Tako je zagotovljena zaščita proti koroziji pod predpisi UNI EN ISO 12944-2. Izdelki so na koncu prašno barvani z barvami RAL po izbiri. Predlagamo barvo RAL8016 ali RAL8029.

Največje dimenzije: Osnovna plošča: 1480x400 mm Razdalja: 625,5 mm Višina: 850 mm Teža: 42 kg Material: jeklo

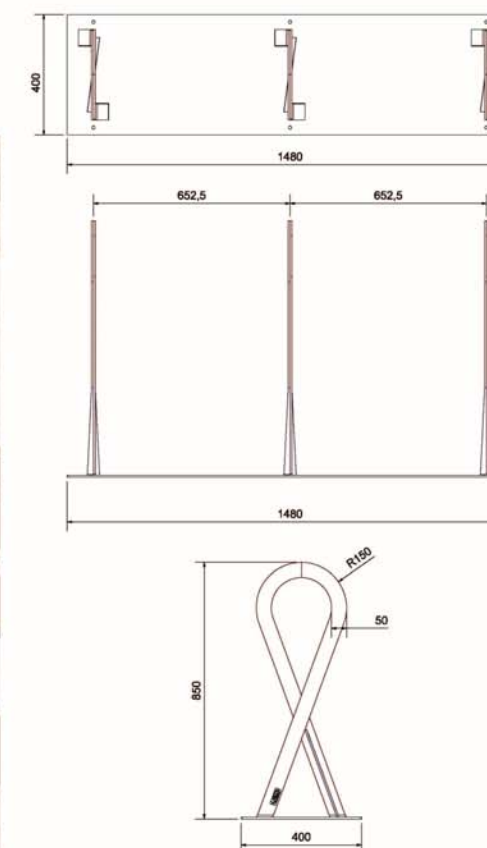

STEKLENI PANELI

60 x 320 cm

Na 28 steklenih panelih je prikazano (v gravuri) in opisano 28 Vipavcev (ali po rodu ali delovanju povezanih z Vipavo in Vipavsko dolino).

Paneli merijo 60 x 320 cm - steklene plošče iz kaljenega stekla, brez okvirja, pritrjene na dveh straneh. Na vsakem panelu se nahajata logotipa Vipavske doline in mesta Vipave. Vsak panel v spodnjem delu nosi eno veliko črko ki pri sprehodu skozi arkado, ena za drugo, prikaže naziv Vipavska Dolina (dvakrat).

Ideja steklenih panelov v atriju je zasnovana po konceptu občutka lahkotnosti, prosojnosti in medsebojne igre sončnih žarkov, gladke površine stekla in tekstur graviranih površin.

Cilj je ustvariti izkušnjo prostora polnega mavričnih barv in zanimivih oblik. Sprehod skozi arkade tako postane lepo, zanimivo in sproščujoče doživetje.

Priložen je idejni grafični predlog, izvedba podrobne grafične in tehnične dokumentacije je po potrebi in v sodelovanju z mestno upravo.

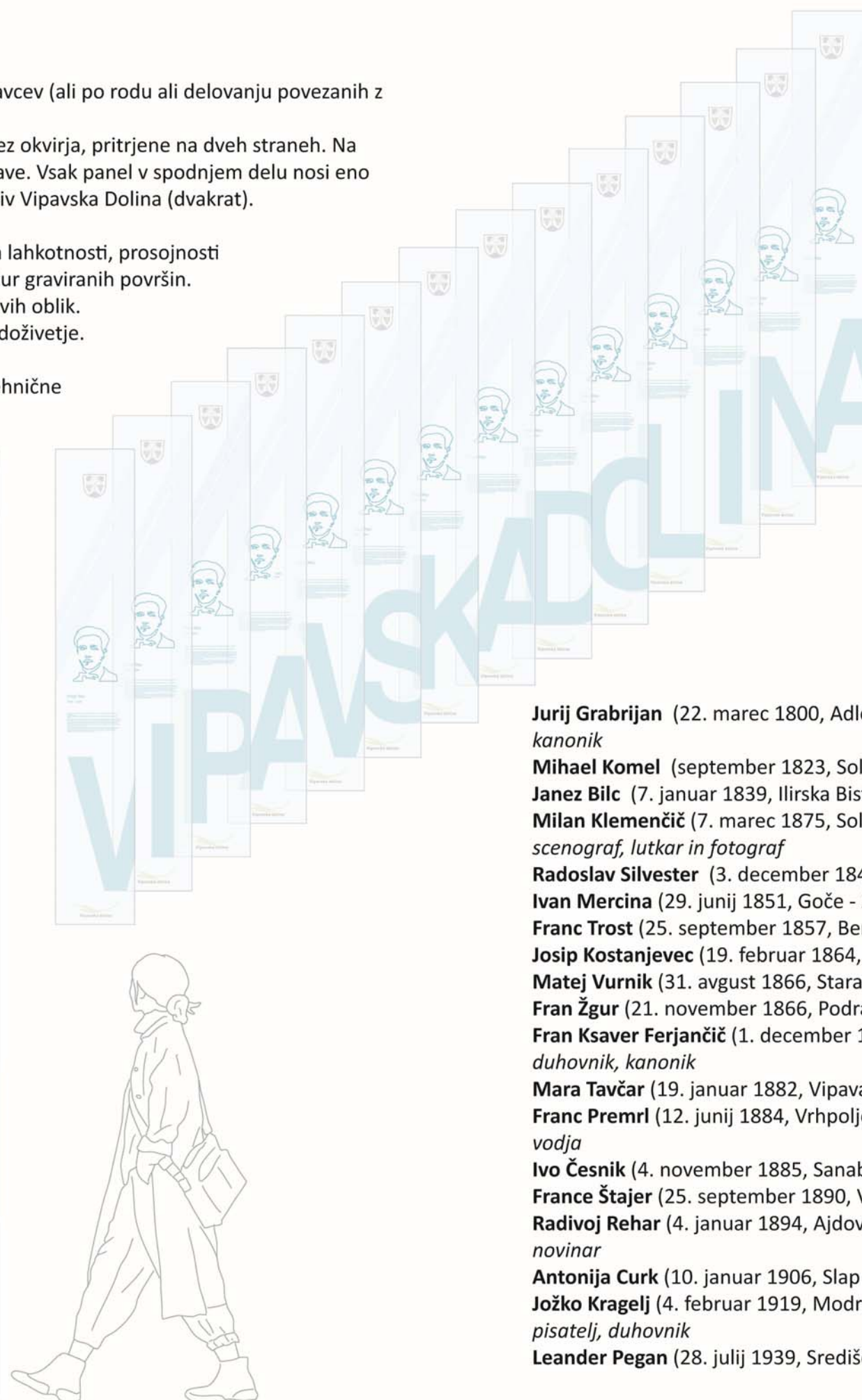

ZNANI VIPAVCI (primer znanih oseb):

Sebastijan Krelj (1538, Vipava - 25. december 1567, Ljubljana); *slovenski jezikoslovec, teolog, protestantski pridigar, pisatelj, prevajalec Svetega pisma (Otrozia Biblia, biblija za otroke)*

Drago Bajc (29. oktober 1904, Vipava - 25. oktober 1928, Bilje); *pesnik*

Anton Lavrin (21. januar 1789, Vipava - 12. junij 1869, Milano, Italija); *slovenski diplomat in egiptolog*

Stanko Premrl (28. september 1880, Podnanos - 14. marec 1965, Ljubljana); *glasbenik, skladatelj, orglavec, duhovnik*

Vinko Vodopivec (16. januar 1878, Ročinj - 29. julij 1952, Vipava); *skladatelj, glasbenik, duhovnik*

Ivan Šček (5. avgust 1925, Vipava - 20. januar 1972, Koper); *skladatelj*

Rajko Koritnik (24. avgust 1930, Lozice - 19. avgust 2007, Lozice); *operni pevec in pevski pedagog*

Stane Koritnik (9. avgust 1937, Lozice - 6. februar 2014, Šempeter pri Gorici); *operni pevec*

France Bevk (17. september 1890, Zakojca pri Cerknem - 17. september 1970, Ljubljana); *slovenski pisatelj, pesnik, dramatik, prevajalec, urednik, politik*

Družina Lanthieri

Jurij Grabrijan (22. marec 1800, Adlešiči - 22. junij 1882, Vipava); *pisatelj, politik, duhovnik, častni kanonik*

Mihael Komel (september 1823, Solkan - 1910, Gorica, Italija); *šolnik, skladatelj*

Janez Bilc (7. januar 1839, Ilirska Bistrica - 13. julij 1906, Ilirska Bistrica); *pesnik, publicist, prevajalec*

Milan Klemenčič (7. marec 1875, Solkan - 5. februar 1957, Ljubljana); *slovenski slikar, kostumograf, scenograf, lutkar in fotograf*

Radoslav Silvester (3. december 1841, Vrhnika - 30. april 1923, Vipava); *pesnik*

Ivan Mercina (29. junij 1851, Goče - 27. julij 1940, Gorica, Italija); *šolnik, glasbenik, zvonoslovec*

Franc Trost (25. september 1857, Benetke, Italija - 1. februar 1940, Ljubljana); *glasbenik, šolnik*

Josip Kostanjevec (19. februar 1864, Vipava - 20. maj 1934, Maribor); *pisatelj, šolnik*

Matej Vurnik (31. avgust 1866, Stara Oselica - 21. junij 1948, Tacen); *glasbenik, skladatelj*

Fran Žgur (21. november 1866, Podraga - 11. februar 1939, Podraga); *pesnik*

Fran Ksaver Ferjančič (1. december 1867, Goče - 10. junij 1943, Ljubljana); *glasbenik, skladatelj, duhovnik, kanonik*

Mara Tavčar (19. januar 1882, Vipava - 7. april 1953, Ljubljana); *pesnica, pisateljica*

Franc Premrl (12. junij 1884, Vrhpolje - 8./10. februar 1948, Vrhpolje); *skladatelj, orglavec, zborovodja*

Ivo Česnik (4. november 1885, Sanabor - 19. julij 1951, Flüelen, Švica); *pisatelj, dramatik, odvetnik*

France Štajer (25. september 1890, Vipava - 3. april 1915, Vipava); *pisatelj, pravnik*

Radivoj Rehar (4. januar 1894, Ajdovščina - Šturje - 9. maj 1969, Koper); *pesnik, pisatelj, urednik, novinar*

Antonija Curk (10. januar 1906, Slap pri Vipavi - 20. oktober 1996, Sežana); *mladinska pisateljica*

Jožko Kragelj (4. februar 1919, Modrejce - 27. november 2010, Vipava); *publicist, prevajalec, pisatelj, duhovnik*

Leander Pegan (28. julij 1939, Središče ob Dravi - 27. april 2017); *pozavnist, dirigent, kapelnik*

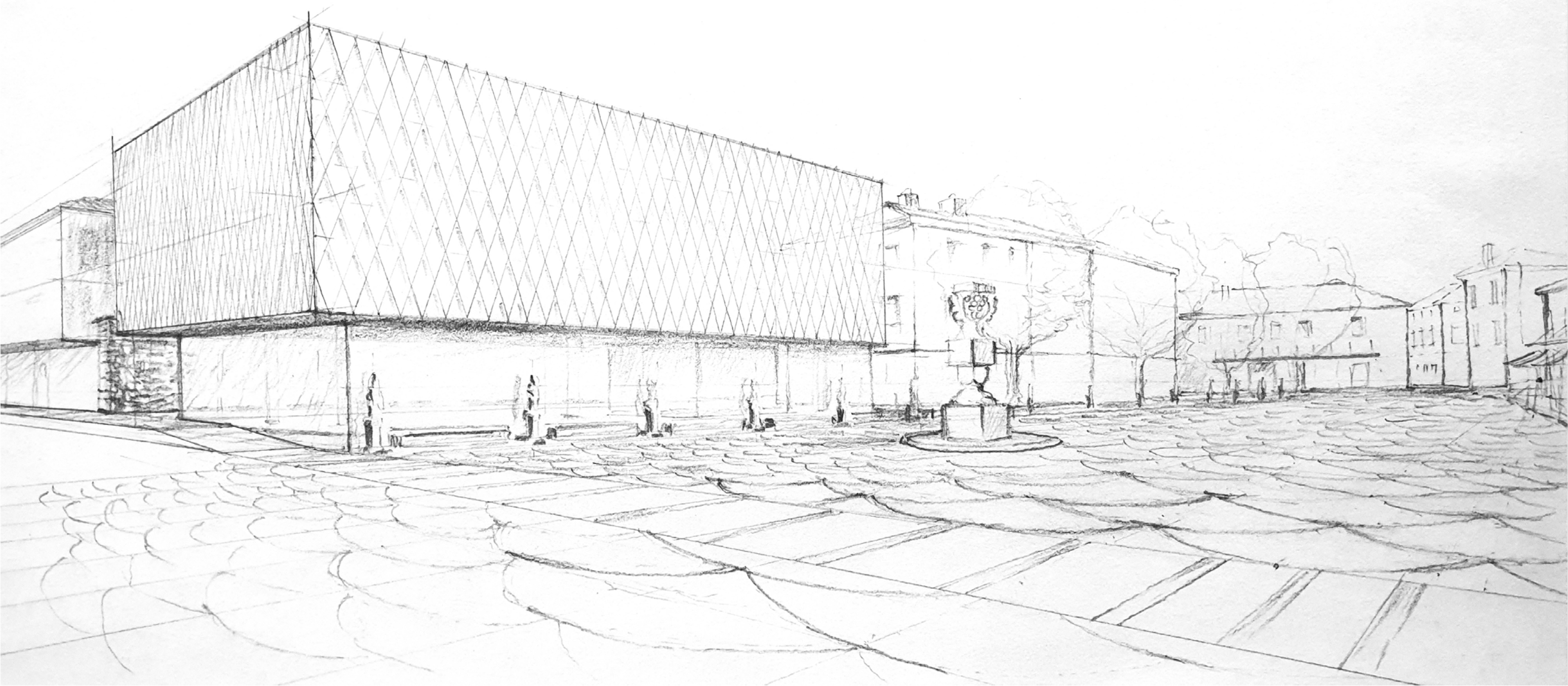



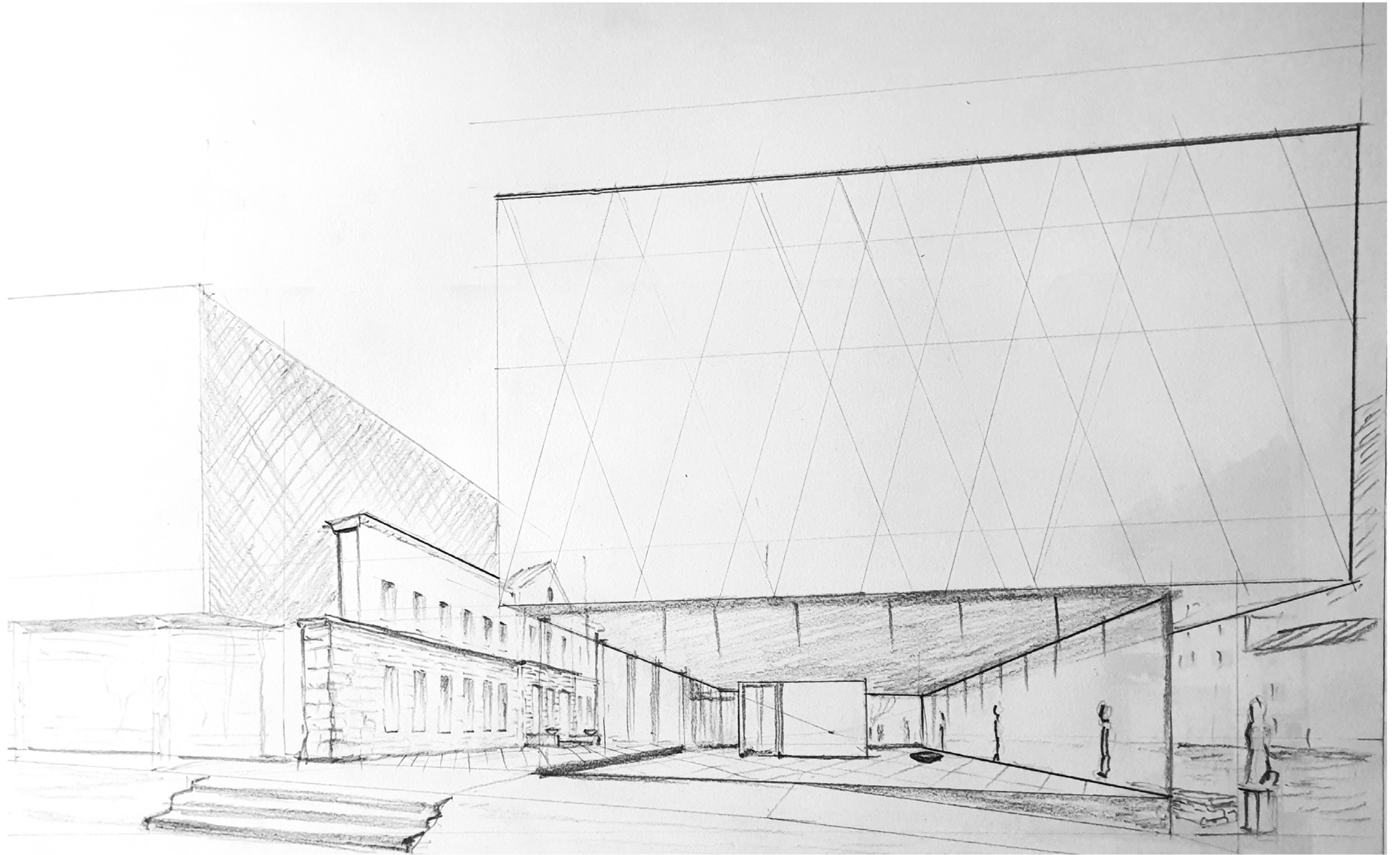

HEMA PROMETA

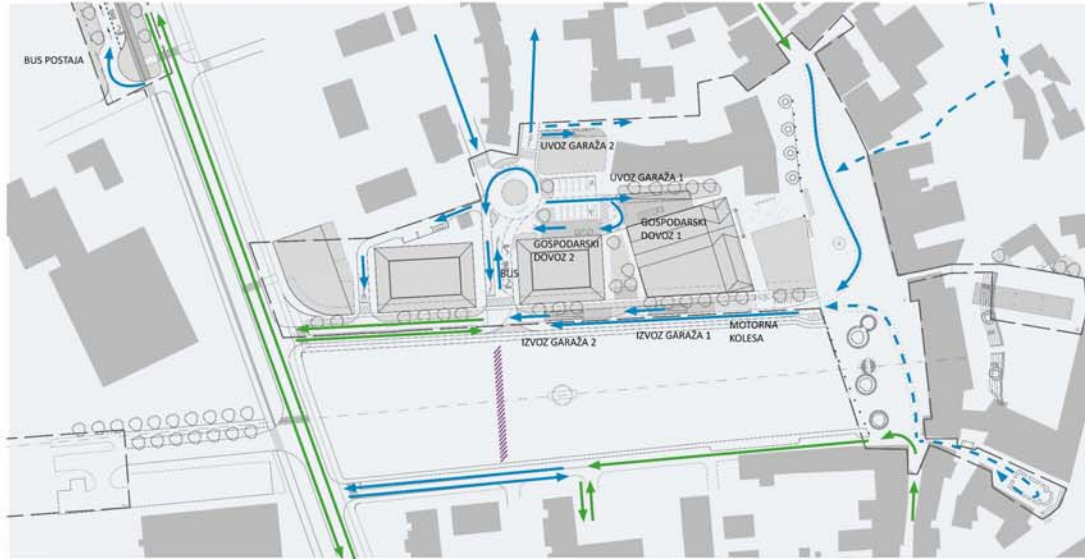

HEMA NOVE KRAJINSKE UREDITVE IN PROSTORSKIH AKCENTOV

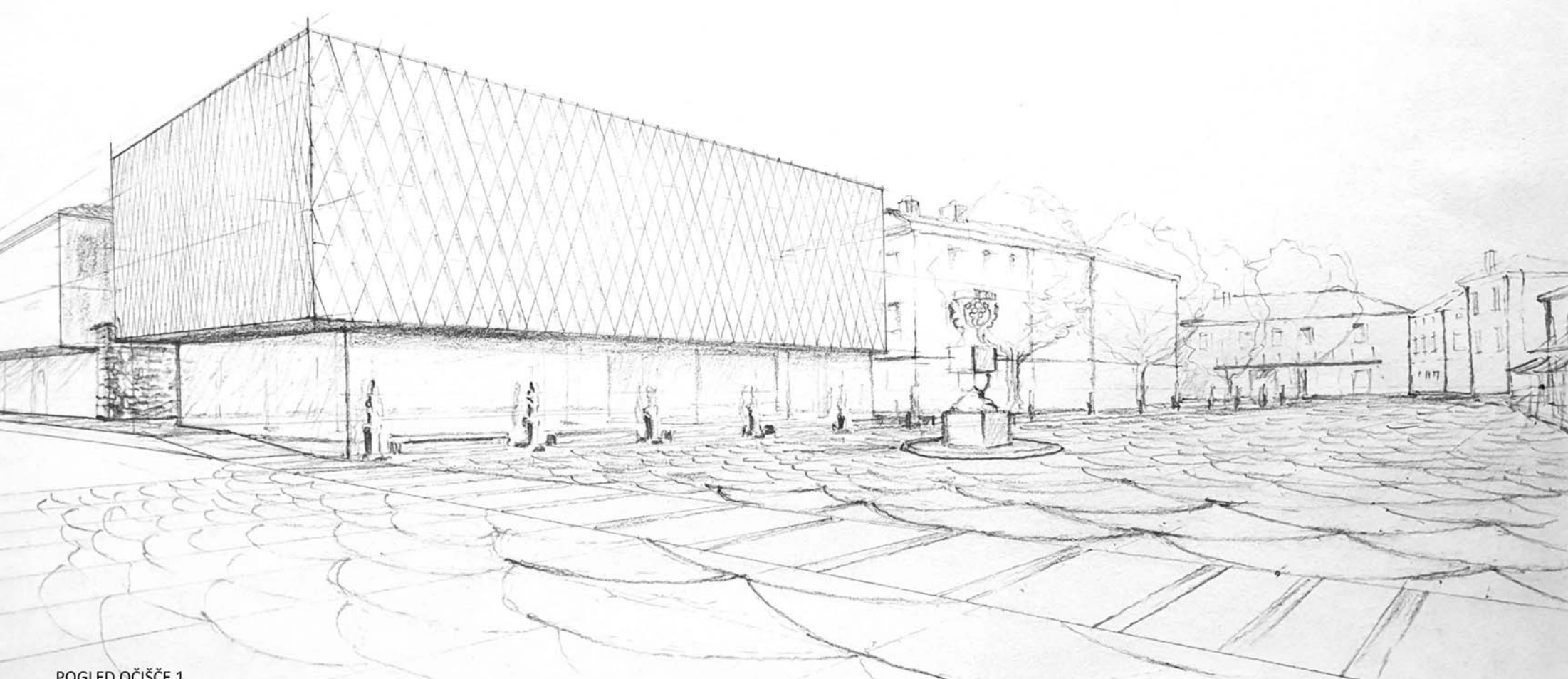
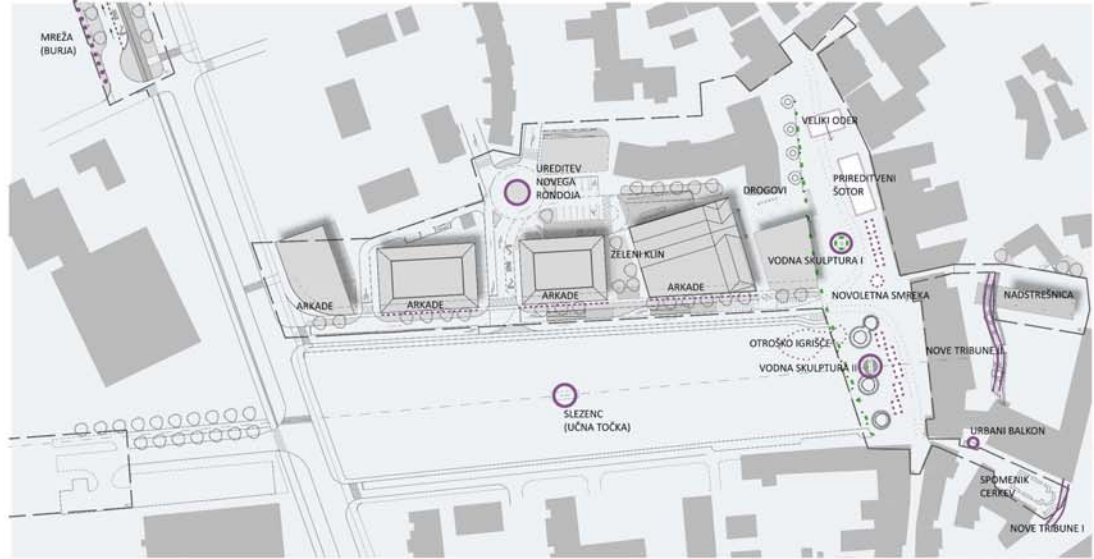

POGLED OČIŠČE 1



